

LAMAX

E-Scooter S11600

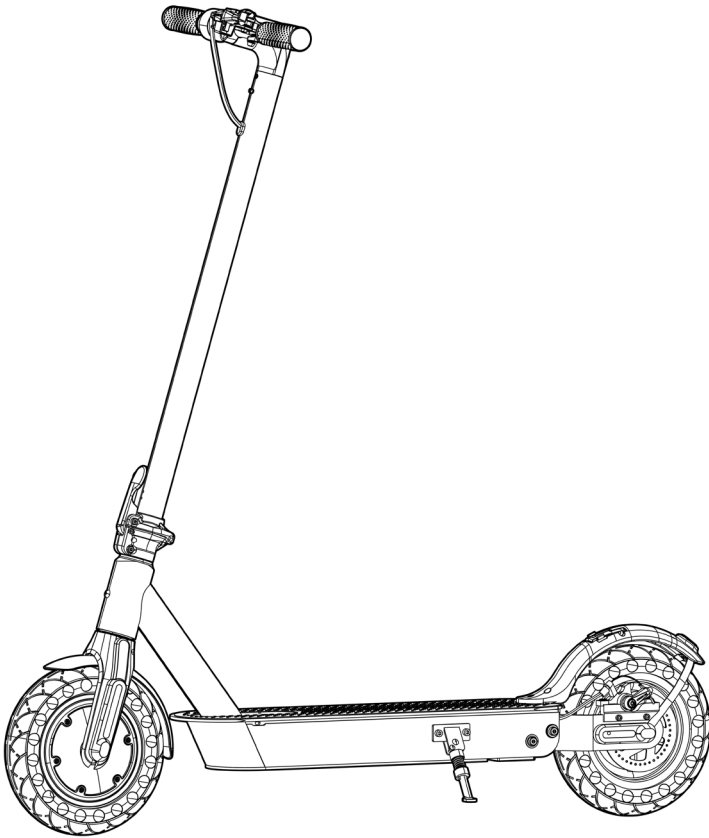

SK – Užívateľská príručka

OBSAH

1. Obsah balenia	2	7. Špecifikácia	6
2. Popis produktu	2	8. Nabíjanie batérie.....	6
3. Zostavenie a zloženie kolobežky.....	3	9. Batéria – bezpečnostné zásady	7
4. Multifunkčný displej, ovládanie.....	3	10. Kontrola, údržba, skladovanie	7
5. Jazda na kolobežke	4	11. Bezpečnostné zásady a upozornenia.....	8
6. Aplikácia.....	5	12. Ďalšie informácie.....	9

1. OBSAH BALENIA

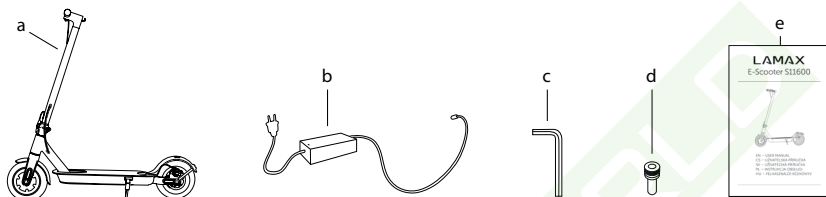

- a) Kolobežka LAMAX E-Scooter S11600
- b) Nabíjačka
- c) Inbusový kľúč
- d) Skrutka (4x) na upevnenie riadiel
- e) Návod

2. POPIS PRODUKTU

- a) Rukoväť riadiel
- b) LED svetlo
- c) Brzdová páčka
- d) Tyč riadiel
- e) Skladací mechanizmus s poistkou
- f) 350 W motor/predné 10" bezdušové koleso
- g) Stojná doska
- h) Poistka háčika (služi k ukotveniu háčika kolobežky v zloženom stave)
- i) Zadné brzdové svetlo
- j) Zadné 10" bezdušové koleso
- k) Zadná kotúčová brzda
- l) Stojanček
- m) Postranné LED svetlá
- n) Multifunkčný displej
- o) Zvonček
- p) Plynová páčka
- q) Vstup napájania
- r) Háčik

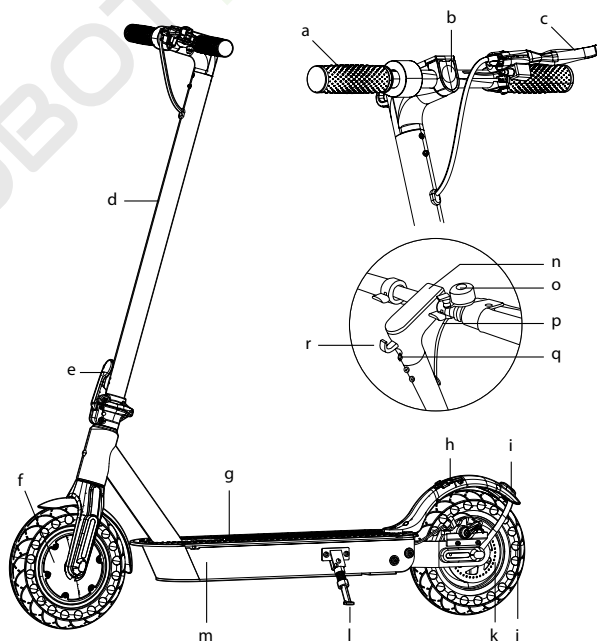

3. ZOSTAVENIE A ZLOŽENIE KOLOBEŽKY

a) Zostavenie (odporúčame vykonávať za pomoci druhej osoby)

1. Opatrne vyberte kolobežku z krabice, položte na zem a vyklopte stojanček. Nastavte tyč riadiel do zvislej polohy.
2. Upevnite ju priklopením skladacieho mechanizmu smerom k tyči riadiel. Spojte oba káble v tyči riadiel tak, aby šípky na kábloch smerovali proti sebe a potom zasuňte riadidlá do tyče. Nakoniec obe časti upevnite pomocou štyroch dodaných skrutiek a inbusového kľúča.
3. Nabite kolobežku.

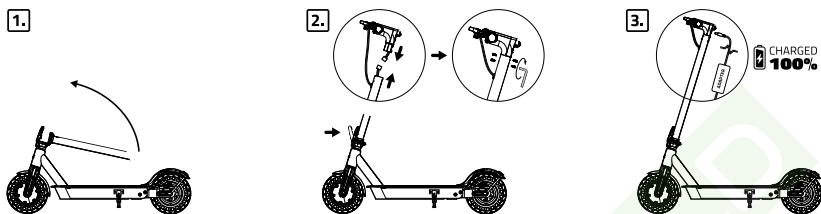

b) Zloženie

1. Zdvihnute poistku skladacieho mechanizmu nahor a uvoľnite ju ťahom od tyče riadiel.
2. Sklopte tyč riadiel smerom k zadnému blatníku.
3. Potom zastrčte háčik na riadidlách do poistky na zadnom blatníku.

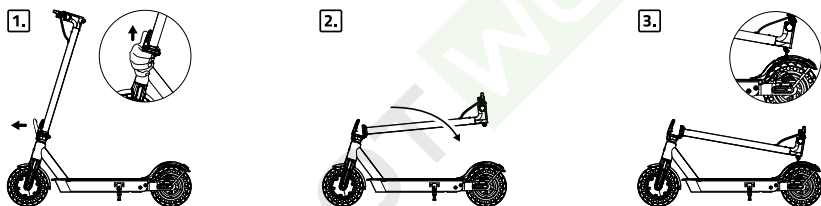

4. MULTIFUNKČNÍ DISPLEJ, OVLÁDANIE

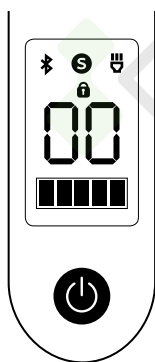

🔌 Zapnutie/vypnutie

- Stlačením tlačidla **POWER** 🔄 kolobežku zapnete.
- Podržaním tlačidla **POWER** 🔄 po dobu piatich sekúnd, kolobežku vypnete.

💡 LED svetlo

- V prípade, že je kolobežka zapnutá, stlačením tlačidla **POWER** 🔄 zapnete/vypnete **LED svetlo** 💡 a postranné LED pásky. **LED svetlá** je nutné mať vždy zapnuté pri jazde za zníženej viditeľnosti a v noci.

⚙️ Režim rýchlosti

- Dvojším stlačením prepínate medzi **jazdnými režimami** ⚙️.
Červená = športový režim
Zelená = ECO režim (úsporný)
- Zvolením štandardného režimu dosiahnete dlhšej ušlej vzdialenosti pri nižšej záťaži batérie.

■■■■■ Indikátor batérie

- Pre zachovanie maximálnej životnosti batérie neodporúčame jazdu na kolobežke až do úplného vybitia batérie.

Indikátor batérie

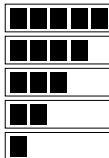

Kapacita batérie v %

80–100%

60–80%

40–60%

20–40%

0–20%

Bluetooth

- Bluetooth je na kolobežke stále zapnuté.
- Svetiaca ikona signalizuje prepojenie s vaším zariadením.



5. JAZDA NA KOLobežKE

Upozornenie: Behom každej jazdy na kolobežke hrozí riziko pádu a možného zranenia, preto vždy používajte prilbu a ochranné pomôcky kolien a laktov. Pred jazdou vždy skontrolujte funkčnosť brzd, svetiel a správne zaistenie skladacieho mechanizmu k tyči riadidiel.



Doporučené požiadavky jazdca:

- Výška osoby idúcej na kolobežke: 130–190 cm
- Hmotnosť osoby idúcej na kolobežke: 30–120 kg
- Vek osoby idúcej na kolobežke: 10–60 let
- Deti môžu ovládať alebo inak manipulovať s kolobežkou len pod dohľadom spôsobilej osoby. To isté platí pre ľudí so zníženou schopnosťou pohybu.

- Pred jazdou nabite kolobežku do plna.
- Zapnite kolobežku stlačením tlačidla **POWER**  a uchopte riadidlá.
- Po celú dobu jazdy majte obe ruky na riadidlách.
- Akonáhle je kolobežka zapnutá, postavte sa jednou nohou na dosku kolobežky a druhou sa začnite odrážať. Po dosiahnutí rýchlosti **5 km/h** sa postavte i druhou nohou na dosku kolobežky pre väčšiu stabilitu a stlačte **plynovú páčku** (akcelerácia). Teraz regulujete rýchlosť kolobežky stlačením alebo uvoľnením plynovej páčky.
- Po celú dobu jazdy majte obe ruky na riadidlách a obe nohy na stojnej doske kolobežky.
- V prípade, že chcete zastaviť, uvoľnite **plynovú páčku** a zľahka stlačte brzdnú páčku na riadidlách. Nikdy nebrzdíte nohou a **nepoužívajte zadný blatník ako brzdu** ani na neho behom jazdy nestúpajte.
- Po dokončení jazdy vypnite kolobežku pridržením tlačidla **POWER**  po dobu 5 sekúnd a dajte kolobežku nabíjať na polovinu kapacity batérie.

6. APLIKÁCIA

Spúšťanie

- Načítajte QR kód alebo prejdite na <https://www.lamax-electronics.com/e-scooter-s11600/app>
- Nainštalujte aplikáciu do svojho smart zariadenia.
- Zapnite kolobežku.
- Zapnite bluetooth na vašom zariadení a vyhľadajte LAMAX E-Scooter S11600.
- Po pripojení ku kolobežke spustte aplikáciu.



Hlavné menu/rýchle ovládanie

- Aktuálna rýchlosť
- Menu nastavenia
- Voľba jazdného režimu
- Zámok
- LED svetlo
- Tempomat
- Bluetooth
- Informácie
- Kapacita batérie
- Maximálna nastavená rýchlosť



Menu nastavenia

- Jednotky rýchlosti** – Umožňuje nastavenie jednotiek v KM/H alebo MPH.
- Tempomat** – Vypnúť/zapnúť tempomat.
- Nastavenie rýchlosti tempomatu** – Po desiatich sekundách jazdy nad nastavenou rýchlosťou vás kolobežka pípnutím upozorní na aktívny tempomat. K pokračovaniu v jazde už nie je potreba mať stlačený plyn. Brzdou alebo opätovným stlačením plynového pedálu tempomat vypne. Tempomat využijete predovšetkým na dlhšie cesty po rovine.
- Kapacita batérie** – Tu zvolíte presnú, prípadne najbližšiu kapacitu vašej batérie. Model **LAMAX E Scooter S11600** má 11,6 Ah batériu).
- Jazdný režim** – Zvoľte jazdný režim – viď kapitolu 4.
- Umožňuje nastaviť **rýchlostný limit** zvoleného režimu.

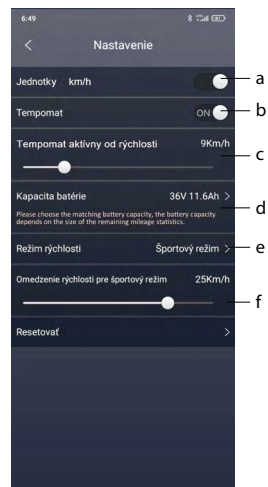

7. ŠPECIFIKÁCIA

Váha	15 kg
Maximálna nosnosť	120 kg
Maximálna rýchlosť	25 km/h
Maximálny dojazd	30–40 km
Maximálny uhol stúpania	15°
Batéria	Lithiová, 11,6 Ah, 36 V
Motor	350 W
Rozmery (zložená)	115×43×51 cm
Rozmery (zložená)	115×43×120 cm
Výška stojnej dosky	14 cm
Kolesá	10" (bezdušové pneumatiky)

Špecifikácia batérie

Typ batérie	Lítiová batéria
Doba nabíjanie	5–6 hodín
(V)	36 V
Kapacita batérie	11600 mAh
Prevádzková teplota	5 °C – 50 °C
Nabíjacia teplota	0 °C – 40 °C
Skladovacia teplota	5 °C – 25 °C
Skladovacia vlhkosť	5 % – 85 %, nekondenzujúca

Špecifikácia zdroja napájania

Vstupné napätie	100–240 V
Frekvencia vstupného striedavého prúdu	50–60 Hz
Výstupné napätie	42 V
Výstupný prúd	2 A
Výstupný výkon	84 W
Priemerná účinnosť v aktívnom režime	88,34%
Účinnosť pri nízkej záťaži (10 %)	83,2%
Spotreba energie v stave bez záťaže	0,21 W

8. NABÍJANIE BATÉRIE

Batéria je najdôležitejšou súčasťou kolobežky. Elektrické kolobežky sú vybavené lithium-iontovými článkami. Na rozdiel od olovených, sú tieto batérie schopné poskytnúť lepšiu funkčnosť a dlhšiu životnosť. Sú ľahké a majú vysoký výkon. Tieto batérie však majú takisto svoj životný cyklus. Aby ste maximalizovali ich životnosť, je dôležité sa o batérie pravidelne starať a každých pár dní alebo po každej jazde nabiť batériu na 100%.

- Pre nabíjanie batérie používajte len originálnu nabíjačku od výrobcu, dodávanú s kolobežkou.
- V prípade, že indikátor batérie ukazuje nízku kapacitu batérie, pripojte kolobežku na nabíjačku.
- Pred nabíjaním sa vždy uistite, že nabíjaci port je čistý a suchý. Pokiaľ ku kolobežke práve nie je pripojená nabíjačka, musí byť vstup napájania vždy zakrytý gumovou krytkou, aby sa do vstupu nedostal prach alebo iné nečistoty.

- Pripojte kábel napájania k nabíjačke a potom zapojte nabíjačku do zásuvky, uistite sa, že svetlo na nabíjačke svieti na **ZELENO**.
- Zasuňte koncovku nabíjačky do vstupu napájania na kolobežke. Kontrolka nabíjačky by sa mala rozsvietiť na **ČERVENO** – nabíjanie. Keď sa kontrolka rozsvieti na **ZELENO**, kolobežka je plne nabitá. Doba do plného nabitia je približne **5–6 hodín**.
- Po nabití kolobežky odpojte nabíjačku od elektrickej zásuvky a kábel napájania od kolobežky.
- Nenechávajte kolobežku pripojenú na nabíjačku ďalej než je nutné k plnému nabitíu. **Nikdy nenechávajte pripojenú kolobežku k nabíjačke bez dohľadu.**

9. BATÉRIA – BEZPEČNOSTNÉ ZÁSADY

- Pred prvým použitím batériu plne nabite.
- Pravidelne nabíjajte, kľudne po každej jazde.
- Nikdy nenechajte batériu úplne vybiť!
- Používajte štandardné káble pre nabíjanie, inak by mohlo dôjsť k poškodeniu zariadenia.
- Teplota pri prevádzke môže mať vplyv na celkovú výdrž batérie.
- V žiadnom prípade neprípájajte k nabíjačke mechanicky poškodené alebo nafúknuté batérie. Batérie v takom stave už vôbec nepoužívajte, hrozí nebezpečie výbuchu.
- Nepoužívajte akokoľvek poškodený sieťový adaptér alebo nabíjačku.
- Nabíjanie vykonávajte za izbovej teploty, nikdy nenabíjajte pri teplote nižšej než 0°C alebo pri teplote vyššej než 40°C.
- Dejte pozor na pády, batériu neprerážajte ani inak nepoškodzuje. Poškodenú batériu v žiadnom prípade neopravujte.
- Nevystavujte nabíjačku ani batériu pôsobeniu vlhkosti, vody, dažďa, snehu alebo rôznym nástrekom.
- Batériu nenechávajte vo vozidle, nevystavujte slnečnému žiareniu a nedávajte do blízkosti zdrojov tepla. Silné svetlo, či vysoké teploty môžu batériu poškodiť.
- Behom nabíjania neopenechávajte akumulátory nikdy bez dohľadu, skrat alebo náhodné prebitie môže spôsobiť únik agresívnych chemikálií, explóziu alebo následný požiar!
- V prípade, že pri nabíjaní batérie dochádza k jej nadmernému ohrievaniu, tak batériu okamžite odpojte.
- Nabíjačku a nabíjaný akumulátor neumiestňujte pri nabíjaní na alebo do blízkosti horľavých predmetov. Pozor na záclony, koberce, obrusy atď.
- Udržujte batériu mimo dosah detí aj zvierat.
- Nabíjačku ani batériu nikdy nerozoberajte.
- Pokiaľ je batéria integrovaná, nikdy nerozoberajte zariadenie, pokiaľ nie je stanovené inak. Akýkoľvek taký pokus je riskantný a môže mať za následok poškodenie produktu a následnú stratu záruky.
- Nevyhadzujte opotrebované alebo poškodené batérie do odpadkového koša, ohňa či do vykurovacích zariadení, ale odovzdajte ich v zberni nebezpečného odpadu.
- Pri nedodržaní týchto zásad preberáte plnú zodpovednosť za vzniknutú škodu.

10. KONTROLA, ÚDRŽBA, SKLADOVANIE

Kolobežka potrebuje pravidelnú kontrolu a údržbu rovnako tak, ako napríklad bicykel alebo motocykel. Pred prevedením nasledujúcich úkonov sa vždy uistite, že je kolobežka vypnutá a napájací kábel je odpojený.

Kontrola a čistenie kolobežky

- Pravidelne kontrolujte konštrukciu a pneumatiky, či nie sú poškodené alebo nadmerne opotrebované. V prípade nadmerného opotrebovania je nutné vykonať výmenu pneumatiky. Na čistenie nepoužívajte vodu ani iné tekutiny a čistiace prostriedky. Navlhčite čistú handričku čistou mydlovou vodou a naneste na konštrukciu kolobežky, potom dôkladne opláchnite

handričku a otrite kolobežku. Čistenie vykonávajte tak, aby sa voda nedostala do krytu batérie, vstupu napájania, displeja alebo pneumatík.

Údržba a servis

- Kolobežka vyžaduje pravidelnú údržbu a pravidelný servis podobne ako bicykel. Doporučená servisná kontrola je aspoň 1x ročne.

Uskladnenie kolobežky

- Pred uskladnením batériu plne nabite. Pokiaľ kolobežku skladujete dlhšiu dobu, nabite batériu aspoň 1x za 30 dní na polovicu kapacity. V prípade, že tak nebude účinené, je veľmi pravdepodobné, že dôjde k poruche zariadenia, ktorá nie je braná ako možný dôvod na záručnú opravu.
- Pokiaľ je skladovacia teplota v priestoroch nižšia než 0 °, nenabíjajte kolobežku ihneď. Pred nabitím musíte kolobežku uviesť do teplejšieho prostredia (5°C – 40 °C) na dobu minimálne 2 hodiny. V prípade, že chcete zabrániť vniknutiu prachu do kolobežky, zabaľte ju do originálnej krabice a prelepte izolepou. Kolobežku skladujte v interiéri, v suchu a pri správnej skladovacej teplote.

11. BEZPEČNOSTNÉ ZÁSADY A UPOZORNENIA

- Balenie obsahuje malé časti, ktoré môžu byť nebezpečné pre deti. Produkt vždy odkladajte mimo dosahu detí. Vrecká alebo časti, ktoré obsahujú, môžu po prehltnutí alebo nasadení na hlavu spôsobiť udusenie.
- Nedodržanie základných pokynov a niektorého z nasledujúcich bezpečnostných opatrení, môže viesť k poškodeniu kolobežky, k strate záruky výrobcu, iným škodám na majetku, vážnemu zraneniu a dokonca až smrti. Vždy používajte len originálne príslušenstvo, vrátane batérie. V prípade použitia nekompatibilného príslušenstva riskujete stratu záruky a možnosť poškodenia zariadenia.
- **Rešpektujte svoje okolie a dodržiavajte platné predpisy a zákony štátu, v ktorom sa nachádzate. Užívateľ musí pri jazde na elektrickej kolobežke dodržiavať platné miestne dopravné predpisy. Pri nedovolenom užití na verejných komunikáciách vrátane cyklo ciest sa užívateľ vystavuje nebezpečenstvu pokuty alebo dokonca trestného stíhania pri zavinení dopravnej nehody.**
- Dôkladne si prečítajte návod.
- Kolobežka je určená pre jednu osobu.
- **Pred každým použitím skontrolujte technický stav kolobežky.**
- **Vždy pred jazdou skontrolujte brzdy a stav pneumatík. Skontrolujte, aby sa v kolesovej časti nenachádzali žiadne predmety, ktoré by mohli prekážať v jazde!**
- Pri jazde na kolobežke noste všetky vhodné bezpečnostné a **ochranné pomôcky** (hlavne **helmu**).
- Nikdy nejazdite bez držania riadidiel.
- Pri jazde na kolobežke noste pevnú, uzatvorenú obuv.
- Dívajte sa, kam idete, a vnímate podmienky vozovky, ľudí, miesta, majetok a predmety okolo vás.
- Prevádzkujte kolobežku s ohľadom na chodcov, autá a cyklistov.
- Za jazdy sa plne venujte riadeniu. Nepoužívajte kolobežku, keď rozprávate, telefonujete, posielate SMS správy alebo inak manipulujete s telefónom alebo iným zariadením, ktoré vás môže rozptyľovať.
- Nejazdite na kolobežke, pokiaľ to nie je na danom mieste povolené.
- Vždy sa riadte miestnymi vyhláškami a reguláciami.
- Nejazdite po cestách 1. a 2. triedy pre motorové vozidlá a po diaľniciach.
- Nejazdite v miestach s výskytom veľkého množstva chodcov.
- Neodstraňujte signalizačné prvky kolobežky, ako sú reflexné samolepky či LED osvetlenie.
- Nikdy nejazdite za dažďa.
- Nevešajte na kolobežku tašky, batohy ani iné predmety.

- Zásadne sa nepokúšajte prístroj rozoberať, opravovať alebo akokoľvek upravovať. V prípade demontáže, úprav alebo akéhokoľvek pokusu o opravu dochádza k prepadnutiu záruky a môže dôjsť k poškodeniu prístroja, či dokonca k zraneniam alebo škodám na majetku.
- Nepoužívajte zariadenie pod vplyvom alkoholu, drog, či iných návykových látok a látok ovplyvňujúcich schopnosť koordinácie a dobu reakcie.
- Nepoužívajte kolobežku, pokiaľ ste unavení alebo ospalí.
- Použite svoj najlepší úsudok tak, aby ste sa s kolobežkou vyhli nebezpečným situáciami.
- Nejazdite so svojou kolobežkou na rampy ani do skate parku, prázdneho bazénu alebo do miest určených pre skateboarding. Nejazdite po zábradlí, na kolobežke neskáčte ani sa nepokúšajte prekonávať prekážky.
- Nezatáčajte ostro, hlavne pri vysokých rýchlostiach.
- Nejazdite do alebo blízko kaluží s vodou, blatom, pieskom, kameňmi, štrkom alebo v drsnom a členitom teréne. Hrozí tak poškodenie kolobežky. Pokiaľ narazíte na nerovný chodník, zdvihnite kolobežku a prekonajte prekážku.
- Nejazdite za nepriaznivého počasia: sneh, dážď, krupobitie, na namrznutých cestách alebo v extrémnych horúčavách. Na vlhkej alebo mokrej za nepriaznivého počasia: sneh, dážď, krupobitie, na zľadovatených cestách alebo v extrémnom teple, môže dôjsť jednoduchšie k šmyku, pádu alebo strate rovnováhy.
- Nejazdite v blízkosti bazénov alebo iných veľkých vodných zdrojov.
- Ohýbajte kolená pri jazde na hrboľatom alebo nerovnom povrchu, aby absorbovali nárazy a vibrácie a pomohli vám udržať stabilitu. Pokiaľ si nie ste istí, či môžete bezpečne jazdiť na konkrétnom teréne, zostúpte a kolobežku veďte.
- Nepokúšajte sa jazdiť cez hrboľ alebo predmety vyššie než 1,5 cm.
- Akýmkoľvek zásahom do SW prichádza zákazník o záruku.
- S kolobežkou manipulujte veľmi opatrne, pokiaľ ste v interiéri.
- Na kolobežke nevychádzajte prudšie kopce než 15° (pri prudkom stúpaní si vždy pomáhajte odrážaním).
- Kolobežka je určená na použitie jednou osobou, NIKDY sa nepokúšajte jazdiť v dvoch ľuďoch.
- Ženy, ktoré sú tehotné, by nemali ovládať kolobežku.
- Deti musia ovládať alebo inak manipulovať s kolobežkou len pod dohľadom spôsobiléj dospeléj osoby. To isté platí pre ľudí so zníženou schopnosťou pohybu.
- Pri vyšších rýchlostiach vždy vezmite v úvahu dlhšiu brzdnú dráhu.
- Nezoskakujte z kolobežky za jazdy.
- Nenaskakujte na kolobežku za jazdy.
- S kolobežkou sa nepokúšajte o kaskadérske kúsky ani triky.
- Nepoužívajte kolobežku mimo miesta k tomu určené.
- Neprekračujte maximálnu nosnosť kolobežky.
- Vyhňte sa jazde v blízkosti nebezpečných látok a horľavých látok.
- V ideálnych podmienkach a pri plne nabití batérie môže kolobežka prejsť vzdialenosť až 40 km.
- **Faktory, ktoré ovplyvňujú maximálny dojazd kolobežky: terén, hmotnosť jazdca, okolitá teplota, poveternostné podmienky a štýl jazdy.**

12. ĎALŠIE INFORMÁCIE

1) Pre domácnosti: Uvedený symbol () na výrobku alebo v sprievodnej dokumentácii znamená, že použité elektrické alebo elektronické výrobky nesmú byť likvidované spoločne s komunálnym odpadom. Za účelom správnej likvidácie výrobku ho odovzdajte na určených zberných miestach, kde budú prijaté zdarma. Správnu likvidáciu tohoto produktu pomôžete zachovať cenné prírodné zdroje a napomáhate prevencii potenciálnych negatívnych dopadov na životné prostredie a ľudské zdravie, čo by mohli byť dôsledky nesprávnej likvidácie odpadov. Ďalšie podrobnosti si vyžiadajte od miestneho úradu alebo najbližšieho zberného miesta. Pri nesprávnej likvidácii tohoto druhu odpadu môžu byť v súlade s národnými predpismi udelené pokuty. Informácie pre užívateľov k likvidácii elektrických a elektronických zariadení (firemné a podnikové použitie): Pre správnu likvidáciu elektrických

a elektronických zariadení si vyžiadajte podrobné informácie u Vášho predajcu alebo dodávateľa. Informácie pre užívateľov k likvidácii elektrických a elektronických zariadení v ostatných krajinách mimo Európsku úniu: Vyššie uvedený symbol (preškrtnutý kôš) je platný len v krajinách Európskej únie. Pre správnu likvidáciu elektrických a elektronických zariadení si vyžiadajte podrobné informácie u Vašich úradov alebo predajcu zariadení. Všetko vyjadruje symbol preškrtnutého kontajneru na výrobku, obale alebo tlačenej materiáloch.

2) Záručné opravy zariadenia uplatňujte u svojho predajcu. V prípade technických problémov a dotazov kontaktujte svojho predajcu, ktorý Vás bude informovať o ďalšom postupe. Dodržujte pravidlá pre prácu s elektrickými zariadeniami. Užívateľ nie je oprávnený rozoberať zariadenie ani vymieňať žiadnu jeho súčasť. Pri otváraaní alebo odstránení krytov hrozí riziko úrazu elektrickým prúdom. Pri nesprávnom zostavení zariadenia a jeho opätovnom zapojení sa rovnako vystavujete riziku úrazu elektrickým prúdom.

Záručná lehota je na produkty 24 mesiacov, pokiaľ nie je stanovené inak. Záruka sa nevzťahuje na poškodenie spôsobené neštandardným používaním, mechanickým poškodením, vystavením agresívnym podmienkam, zachádzaním v rozpore s manuálom a bežným opotrebením. Záručná doba na batériu je 24 mesiacov, na jej kapacitu 6 mesiacov.

Výrobca, dovozca ani distribútor nenesú žiadnu zodpovednosť za akékoľvek škody spôsobené montážou alebo nesprávnym užívaním produktu.

Prehlásenie o zhode

Spoločnosť elemó s.r.o. týmto prehlasuje, že všetky zariadenia LAMAX sú v zhode so základnými požiadavkami a ďalšími príslušnými ustanoveniami smernice **2014/53/EU, 2014/30/EU, 2014/35/EU a 2006/42/EC**. Produkty sú určené pre predaj bez obmedzenia v Nemecku, Českej republike, Slovensku, Poľsku, Maďarsku a v ďalších členských krajinách EÚ. Záručná lehota je na produkty 24 mesiacov, pokiaľ nie je stanovená inak. Záručná doba na batériu je 24 mesiacov, na jej kapacitu 6 mesiacov. Prehlásenie o zhode je možné stiahnuť z webu www.lamax-electronics.com/support/doc.

Frekvenčné pásmo, v ktorom rádiové zariadenie pracuje: 2.4 GHz

Tlačové chyby a zmeny v manuáli sú vyhradené.

