

e-SCOOTER **r10**

CZ
Návod k použití
Záruční list

SK
Návod pre používanie
Záručný list



VÍTEJTE

Děkujeme Vám, že jste si zakoupili elektrickou koloběžku MS Energy.

Před prvním použitím vašeho nového výrobku si pozorně přečtěte návod k obsluze.

Abyste mohli výrobek co nejlépe a dokonale používat, dodržujte prosím pečlivě všechny uvedené pokyny, zvláště ty z kapitoly „Upozornění a bezpečnost“.

Uložte návod na bezpečné místo, abyste jej mohli v budoucnu kdykoliv použít. Jsme si jisti, že elektrická koloběžka vyhoví všem vašim potřebám.

Tento spotřebič je vyroben v souladu s nejvyššími standardy, inovačními technologiemi a je určený k maximálnímu pohodlí uživatele.



Symbol blesku s hrotem šípů uvnitř trojúhelníku upozorňuje uživatele na přítomnost nebezpečného napětí uvnitř spotřebiče, které může být dostatečně silné na to, aby představovalo nebezpečí úrazu elektrickým proudem.



Vykřičník uvnitř trojúhelníku upozorňuje uživatele na přítomnost důležitých pokynů k obsluze a údržbě v návodu k obsluze spotřebiče.



POZOR



NEBEZPEČÍ ÚRAZU ELEKTRICKÝM PROUDEM NEOTEVÍRAT

Neotevírejte kryt nabíječky nebo jakékoli části elektrické koloběžky. Uživateli není v žádném případě dovoleno provádět jakýkoli zásah do elektrických součástí. Tyto úkony a opravy může vykonávat pouze kvalifikovaný autorizovaný servisní technik s potřebnými znalostmi a zkušenostmi.



Hlavní síťová vidlice se používá k odpojení nabíječky baterie z napájení.



Nesprávná výměna baterie, stejně jako její výměna za podobný nebo tentýž typ, může vést k nebezpečí.

Nevystavujte baterii a nabíječku příliš velkému teplu jako je přímý sluneční svit, oheň a podobně.

Přečtěte si prosím následující bezpečnostní pokyny a návod si uschovejte pro eventuální budoucí použití. Vždy dodržujte veškerá upozornění a bezpečnostní pokyny.

1. DŮLEŽITÉ BEZPEČNOSTNÍ POKYNY

1. Nepoužívejte elektrickou koloběžku dříve, než si pečlivě přečtete návod a zcela mu neporozumíte, a také nepůjčujte koloběžku osobám, které nemají znalosti a zkušenosti s jízdou.
2. Prosíme vás, abyste jízdu nacvičovali při zařazené první rychlosti na otevřeném prostranství bez dopravy a teprve poté vyzkoušeli jízdu v jízdním pruhu pro cyklisty.

3. **POZOR! Maximální užitečné zatížení e-skútru je 120kg.**

- Vždy přijměte veškerá nezbytná bezpečnostní opatření, včetně nošení ochranné přilby, rukavic a jiného ochranného vybavení, abyste předešli zranění při řízení. Nepoužívejte e-skútr ve veřejných prostorách nebo na cestách!
- Nejezděte bez řádného tréninku.
- Nejezděte ve vysokých rychlostech, na nerovném terénu nebo na svazích.
- Nejezděte po konzumaci alkoholu nebo drog!
- Elektrická koloběžka je konstruována pouze pro dospělé. Osoby mladší 16 let toto vozidlo nesmějí řídit. Jezdec by měl být vysoký přes 120 cm a musí vážit více než 20 kg. Maximální hmotnost je 120 kg.
- Musíte dodržovat místní zákony a dát přednost chodcům.
- Kdykoli jedete tímto vozidlem, riskujete zranění v důsledku ztráty kontroly, kolize a pádu. Abyste mohli bezpečně jezdit, musíte si přečíst a dodržovat všechny pokyny a varování v uživatelské příručce
- Není určen na profesionální použití ((např. použití skútru k dodání)).



JÍZDA

4. Elektrická koloběžka je dopravní prostředek a je navržena pro přepravu pouze jedné osoby. Prosíme vás, abyste na této elektrické koloběžce nevozili spolujezdce.
5. Nepoužívejte elektrickou koloběžku na nebezpečném povrchu nebo mimo silnici.

6. Prosíme vás, abyste během jízdy drželi obě ruce na řídkách a oběma nohama stáli na plošině k stání. Prosíme vás, abyste po plošině neskákali.
 7. Nevypínejte motor za jízdy.
 8. **Nepokoušejte se jezdit:**
 - Přes prahy vyšší než 3 cm. Mohlo by dojít k zranění řidiče nebo poškození koloběžky.
 - Na nerovném nebo hrubém terénu, zpomalte nebo jízdu zcela přerušte.
 - Na kluzkém povrchu jako je olej nebo led.
 - Když je teplota nižší než 0 °C.
 - Přes vodu abyste se vyhnuli poškození elektrických částí vozidla.
 - Při špatných povětrnostních podmínkách jako je déšť, sníh nebo vítr, abyste předešli nehodě a poškození nebo poruchy způsobené vodou nebo vlhkostí. Pokud jezdíte v takovýchto podmínkách, nikdy nepřekračujte rychlost 10 km/h.
 1. Nepoužívejte koloběžku ani s ní nepohybujte, dokud je připojená k nabíječe. Mohlo by dojít k poškození kabelu, nabíječky a/nebo konektoru.
 2. Nejezděte na koloběžce, pokud došlo k závadě na baterii nebo jakékoli jiné části systému. V opačném případě můžete ztratit kontrolu nad řízením a přivodit si vážné zranění.
 3. Vždy zkontrolujte zbývající kapacitu baterie před noční jízdou. Světlo, které je napájeno z baterie, zhasne brzy poté, co zbývající kapacita baterie klesne na úroveň, která k svícení není dostačující. Jízda bez světla může zvýšit nebezpečí zranění.
 4. Doporučuje se nabíjet baterii, když celková kapacita baterie klesne na 30-70 %. Dbejte na to, aby nedošlo k úplnému vybití baterie před dalším nabíjením.
 5. Nemodifikujte nebo neodstraňujte žádné součásti. Neinstalujte neoriginální součásti nebo příslušenství. Pokud tak učiníte, může dojít k poškození výrobku, závadě nebo zvýšení nebezpečí zranění.
 6. **Příprava před jízdou:** Noste přilbu, rukavice a další ochranné pomůcky při jízdě, abyste byli chráněni před zraněním v případě pádu nebo nehody.
- Stav své koloběžky vždy zkontrolujte a ujistěte se, že jsou**

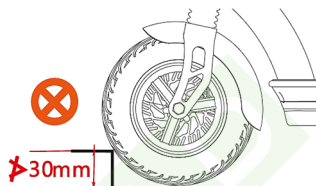

všechny části správně upevněné. Pokud je to nutné, nezapomeňte před jízdou dotáhnout všechny uvolněné díly. Jízda s uvolněnými nebo nedostatečně připevněnými součástmi může způsobit zranění, pád nebo mechanické poškození, na které se nevztahuje záruka!

7. **Podmínky k jízdě:** okolní teplota od 0 do 40°C, bezvětrí, rovná silnice; bez častého rozjíždění a brždění může být dojezd 20 až 30 km (v souladu s kapacitou baterie, terénními podmínkami a zatížením).
8. **Maximální zatížení:** maximální zatížení elektrokoloběžky je 120 kg; pokud dojde k nehodě, při níž bylo zatížení vyšší než 120 kg, nepřebírá firma žádnou zodpovědnost.
9. V případě častého brždění a rozjíždění, při jízdě do kopce, jízdě proti větru, po zablácených cestách, při přetížení a podobně dojde k vysoké spotřebě elektrické energie a snížení dojezdové vzdálenosti, proto doporučujeme, abyste se při jízdě vyhýbali výše uvedeným faktorům.
10. Pokud elektrickou koloběžku nebudete používat delší dobu, dbejte na to, abyste baterii dostatečně nabili a dobýjeli ji jednou měsíčně.
11. Pamatujte na to, že elektrická koloběžka se nesmí používat v podmínkách vysoké vlhkosti (průjezdy vodou apod.) vzhledem k tomu, že pokud se voda dostane do řídítek a motoru, může způsobit závadu motoru a jiných elektrických částí!
12. Nedovolte neoprávněnou likvidaci nebo modifikace koloběžky. Firma neodpovídá za vniklé škody nebo ztráty.
13. Stará nebo vadná baterie nesmí být odhozena kdekoliv, aby nedošlo k zamoření životního prostředí.
14. Při rozložení koloběžky stiskněte páčku sklopného systému, dokud neklikne, a dbejte na to, aby se nacházela na správném místě.

NABÍJEČKA

15. Nikdy nepoužívejte nabíječku baterie k nabíjení jiných elektrických zařízení.
16. Nepoužívejte žádnou jinou nabíječku kromě té, kterou doporučil výrobce, nebo jinou metodu nabíjení baterie elektrické koloběžky. Použití jakékoli jiné nabíječky může vést k požáru, výbuchu nebo poškození baterie.
17. Tuto nabíječku baterií smějí používat děti starší 8 let a osoby s poškozením fyzických, smyslových nebo mentálních schopností nebo s nedostatkem znalostí a zkušeností k obsluze tohoto zařízení pod podmínkou, že jsou pod dohledem a že obdržely







pokyny k bezpečnému používání nabíječky a jsou si vědomy potenciálního nebezpečí, kterému jsou vystaveny. Nedovolte dětem, aby si hrály s nabíječkou baterií nebo s koloběžkou. Čištění a údržbu nesmějí provádět děti bez dohledu.

18. Přestože je nabíječka voděodolná, nenechávejte ji ve vlhkém prostředí a neponořujte ji do vody nebo jiných tekutin. Nikdy nepoužívejte nabíječku, pokud má mokré konektory.
19. Nikdy se nedotýkejte mokřýma rukama síťové vidlice nabíječky, konektorů a přípojek pro nabíjení nebo kontaktů, abyste se nevystavili nebezpečí úrazu elektrickým proudem.
20. Nedotýkejte se kontaktů nabíječky kovovými předměty. Zabraňte vniknutí jakéhokoli cizího materiálu do přípojek a konektorů, neboť by mohlo dojít ke zkratu, úrazu elektrickým proudem, požáru nebo poškození nabíječky.
21. Pravidelně čistěte napájecí zástrčku DC adaptéru a nabíjecí port na koloběžce. Vlhkost, prach nebo jiné částice mohou snížit účinnost izolace a způsobit požár nebo poškození skútru! Ochranný konektor na nabíjecím portu na koloběžce musí být vždy řádně uzavřen! V případě, že je nabíjecí port mokřý nebo špinavý, nezapojujte konektor DC adaptéru! Nejprve důkladně očistěte zástrčku adaptéru a zásuvku koloběžky, vysušte všechny části a poté zástrčku adaptéru nabíjení!
22. Nikdy nerozebírejte nebo nemodifikujte nabíječku. Můžete způsobit požár nebo si přivodit úraz elektrickým proudem.
23. Nepoužívejte adaptéry s více zdířkami nebo prodlužovací kabely. Používání adaptéru nebo podobných zařízení, která dodávají větší proud, než je dovolený, což může vést k požáru nebo poškození zařízení.
24. Nepoužívejte nabíječku, pokud jsou kabely zamotané nebo přehnuté. Neukládejte nabíječku tím způsobem, že kabel omotáte kolem nabíječky. Pokud je kabel poškozený, mohlo by dojít k požáru, nebo můžete utrpět úraz elektrickým proudem.
25. Pevně zasuňte zástrčku napájecího kabelu do elektrokoloběžky a síťovou vidlici do elektrické zásuvky. Pokud nebudou zasunuty až do konce, může dojít k požáru způsobenému elektrickým výbojem nebo přehřátím.



26. Nepoužívejte nabíječku v blízkosti hořlavých materiálů nebo plynů. Mohlo by dojít k požáru nebo výbuchu.
27. Nikdy nepokryvejte nabíječku a nestavte na ni jiné předměty, dokud je v provozu. Mohlo by dojít k přehřátí a požáru.
28. Neházejte s nabíječkou ani ji nevystavujte silným nárazům, aby nedošlo k požáru nebo úrazu elektrickým proudem.
29. Pokud dojde k poškození napájecího kabelu, ihned přestaňte nabíječku používat a kontaktujte autorizovaný servis nebo prodejce s žádostí o opravu.
30. S kabelem zacházejte pozorně. Zapojení nabíječky v domě, zatímco koloběžka se nachází venku, může způsobit poškození kabelu v důsledku přiskřípnutí dveřmi nebo okny.
31. Nepřejíždějte koly koloběžky přes kabel nebo zástrčku, abyste nepoškodili napájecí kabel nebo zástrčku.

BATERIE

32. Uchovávejte baterii a nabíječku mimo dosah dětí.
33. Nikdy nenechte baterii zcela vybit. Pokud k tomu dojde, ihned ji nabijte! 
34. Baterie se nachází v těle koloběžky a není možné ji vyjmout. Při nabíjení se nedotýkejte baterie ani nabíječky, neboť baterie a její nabíječka dosahují v průběhu nabíjení teplot v rozmezí 40–70°C a kontakt s nimi může způsobit popáleniny prvního stupně. 
35. Pokud dojde k poškození obalu baterie, prasknutí nebo pokud zpozorujete neobvyklý zápach, nepoužívejte baterii. Únik tekutiny z baterie může způsobit závažná zranění. Kontaktujte autorizovaného distributora nebo prodejce nebo autorizované servisní středisko. 
36. Nezkratujte kontakty nabíječky. Pokud k tomu dojde, může dojít zahřátí nebo zapálení baterie, což může způsobit vážná zranění nebo škodu na majetku. 
37. Nerozebírejte nebo nemodifikujte baterii. Pokud tak učiníte, můžete způsobit přehřívání nebo vzplanutí baterie, vážné zranění nebo škodu na majetku. 
38. Pokud elektrickou koloběžku nepoužíváte několik měsíců, nabijte baterii před uložením na 100 %. Doporučuje se nastartovat koloběžku každý měsíc, 

nechat motor několik minut běžet a poté znovu dobít baterii na 100 %.

39. Neházejte s baterií ani ji nevystavujte nárazům, neboť můžete způsobit přehřívání baterie nebo vzplanutí a tím vážná zranění nebo škodu na majetku.
40. Neodhazujte baterii do ohně ani ji nevystavujte zdrojům tepla, neboť by mohlo dojít k požáru nebo výbuchu s následnými vážnými zraněními nebo škodou na majetku. 
41. Kapacita baterie a vzdálenost se mohou snížit, pokud používáte E-koloběžku v chladném počasí, pod 0°C.
42. E-koloběžku neskladujte příliš dlouho v horkém počasí v kufru auta. Koloběžku skladujte na chladném a suchém místě.

Poznámky

Elektrokoloběžka je konstruována na základě původní koloběžky v kombinaci s požadavky trhu a je považována za dopravní prostředek se specifickými funkcemi a použitím. Při nákupu si prosím vyberte a kupte model, který vyhovuje vašim potřebám a který budete dostatečně ovládat, než vjedete na silnici. Abyste správně a bezpečně používali koloběžku, dbejte prosím na následující:

1. Během používání kontrolujte stav motoru a jiných součástí a v případě, že narazíte na uvolněný spoj, jej ihned utáhněte nebo opravte.
2. Při rozjezdu koloběžky nebo při strmém stoupání pomáhejte koloběžce odražením nohou, abyste snížili sílu potřebnou k pohonu koloběžky a prodloužili životnost baterie a její kapacitu.
3. Během deštivých dnů mějte na paměti následující: Během deště, sněhu nebo ledu se používání elektronických skútrů nedoporučuje.
4. Uživatelé musejí používat pouze nabíječku, kterou k nabíjení baterie dodal výrobce. Při nabíjení dbejte na to, aby byly konektory správně a úplně zapojené.
5. Je zakázáno vkládat jiné předměty do prostoru, kde se na koloběžce nachází baterie, neboť by to mohlo způsobit přehřátí, proto je třeba udržovat dobré ventilační podmínky.
6. Udržujte prosím přiměřený tlak v pneumatikách (pokud máte pneumatiky plněné vzduchem), abyste zabránili zvýšenému

odporu při jízdě a většímu opotřebení pneumatik, jakož i deformaci ráfků.

7. Řidič musí dodržovat pravidla silničního provozu a rychlost jízdy by vždy měla být maximálně 25 km/h nebo nižší, v závislosti na dopravní situaci.
8. Při rychlé jízdě nebo jízdě z kopce kontrolujte rychlost, abyste se vyhnuli náhlému brždění nebo náhlé změně směru jízdy, neboť to může vést k nebezpečným situacím.
9. Po dlouhé jízdě nechte baterii 30 minut vychladnout a poté ji připojte k nabíječce. Totéž udělejte i po každé jízdě v chladném počasí.
10. Nepoužívejte skútr na sněhu nebo v bouři.



DŮLEŽITÉ:

Ochranný kryt nabíjecího konektoru e-skútru musí být vždy řádně usazen, aby se zabránilo vniknutí vody nebo prachu do konektoru. V opačném případě může vlhkost nebo nečistoty způsobit zkrat a poruchu. Na vady způsobené nedbalostí uživatele se nevztahuje záruka!



Před každou jízdou vždy zkontrolujte, zda je e-koloběžka v dobrém stavu, zda nemá nějaké uvolněné části. Pokud najdete uvolněné díly, ihned je utáhněte dodaným nářadím.

Tímto způsobem vždy zajistíte bezpečnou jízdu a delší životnost.

Příslušenství a komponenty:

Zkontrolujte prosím veškeré příslušenství.

Uživatelská příručka 1x

Šrouby 4x

Šestihranný klíč 1xset

Adaptér nabíječky 1x

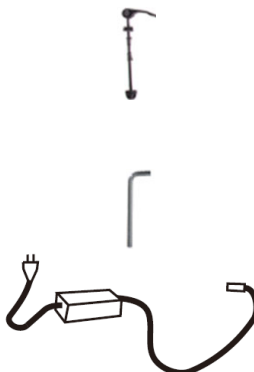

2. ZÁKLADNÍ KONSTRUKCE A DÍLY

R10

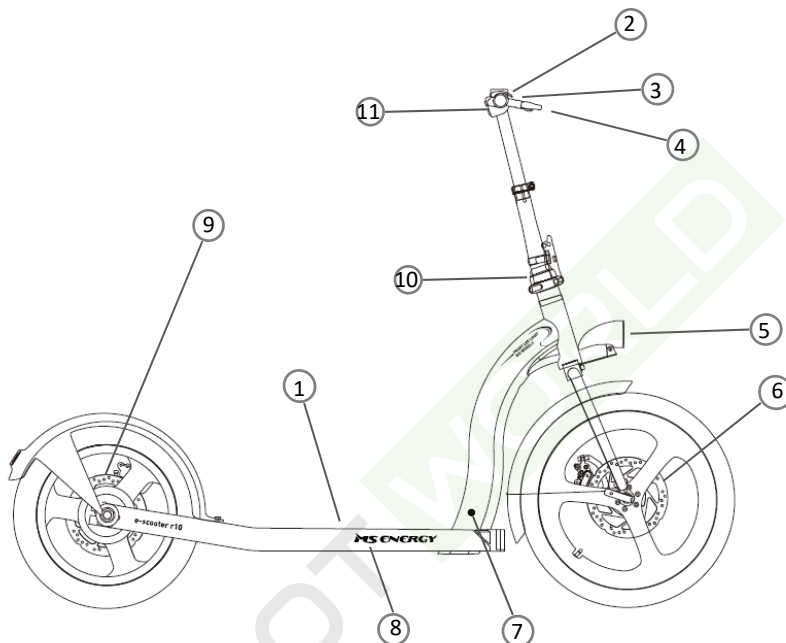

1. Konstrukce
2. Odnímatelné říditka
3. LCD displej s ovladačem
4. Rukojeť kotoučové brzdy
5. Přední LED světlo
6. Přední kotoučová brzda
7. Port pro nabíjení baterie
8. Příhrádka na baterii
9. Zadní kotoučová brzda
10. Obal na skládací mechanismus
11. Rukojeť plynu

4. NABÍJENÍ

Poznámka: Před prvním použitím baterii koloběžky nejdříve nabijte.

1. Otevřete gumový uzávěr.
2. **Nejdříve zasuňte nabíjecí zástrčku.** Následně zapojte nabíječku do zásuvky!

Poznámka: Pozorně srovnejte zářez na zástrčce a zásuvce!



Během procesu nabíjení bude světlo na nabíječce svítit červeně. Po nabití baterie se LED indikátor nabíječky rozsvítí zeleně.

Po dokončení nabíjení nejprve odpojte nabíječku ze zásuvky a potom odpojte nabíječku od e-koloběžky.

3. **Zavřete gumovou zátku!**

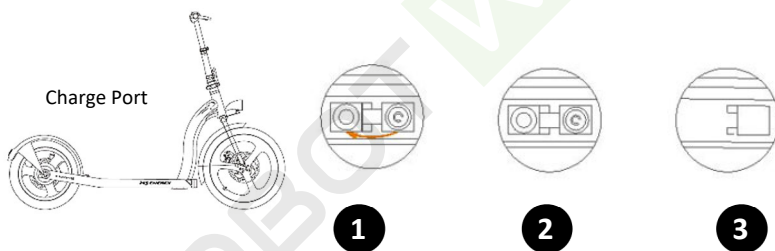

Důležité:

Ochranný kryt zásuvky nabíječky e-koloběžky musí být vždy správně uzavřen, aby se zabránilo vniknutí vody nebo prachu. V opačném případě může vlhkost nebo nečistoty způsobit zkrat nebo poruchu zařízení! Na vady způsobené nedbalostí uživatele se nevztahuje záruka!



Doba nabíjení je ovlivněna okolní teplotou. Vyšší teplota okolí způsobí delší dobu nabíjení.

Nikdy nenechávejte koloběžku na nabíječce bez dozoru!

5. Jak nastartovat

DISPLEJ:



Zobrazení rychlosti

Během jízdy se zobrazuje aktuální rychlost

- Maximální rychlost 1 stupně 15 km / h
- Maximální rychlost 2 stupně 25 km / h
- Maximální rychlost 3 stupně 30 km / h

Indikátor baterie

Existuje deset elektrických světel, která označují množství elektřiny. Při spotřebě baterie se stav kontrolky napájení změní z horního na nejnižší v pořadí podle rozsvícení, blikání a vybití.

1. Když svítí 8-10 světel, elektřina je mezi 80-100%;
2. Při rozsvícení 6-8 světel elektřina je mezi 50-80%;
3. Při rozsvícení 4-6 světel se elektřina nachází mezi 30-50%;
4. Při rozsvícení 2-4 světel je elektřina mezi 10-30%;
5. Když serozsvítí 1-2 světlo, elektřina je menší než 10% a skútr sklozrne k přirozenému zastavení setrvačností, před použitím ji prosím dobijte.

Vypínač

Když je kolbežka **zapnutá**, Krátkým stisknutím vypínače a vozidlo nastartuje;

Dlouhým stiskem vypínače na 2 sekundy jej můžete **vypnout**.

- Po zapnutí vozidla krátce stiskněte tlačítko **REŽIM** na změnu režimu rychlosti "1", "2", "3";

Maximální rychlost 1 stupně 15 km / h

Maximální rychlost 2 stupně 25 km / h

Maximální rychlost 3 stupně 30 km / h

- Stiskněte spínač dvakrát za sebou, zapněte / vypněte přední LED světlo a zadní světlo.

6. NÁVOD K POUŽITÍ

Před jízdou

- Vyberte si vhodné místo na jízdou.
- Rozložte elektrickou koloběžku dle pokynů
Skládací klíč musí být ve správné poloze a blokovací mechanismus musí být dotažený!
- **Při jízdě na elektrické koloběžce vždy noste přilbu, obuv a ochranné vybavení, jako jsou chrániče kolen a loktů. Předějdete zraněním**

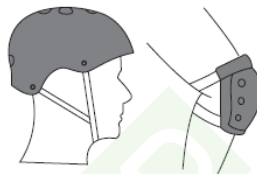

Jízda

- Stisknutím tlačítka zapnete napájení. Výchozí nastavení rychlosti je 1. stupeň.
- Z bezpečnostních důvodů má elektrická koloběžka bezpečný startovací design, což znamená, že motor může nastartovat, pouze když je rychlost vozidla nad 0. Brání to rozběhu motoru při náhodném otočení páky akcelérátoru. Abyste mohli zahájit jízdu, položte jednu nohu na desku na stání a druhou nohu na zem a odrazte se jak na klasické manuální koloběžce. Když se koloběžka pohne a její rychlost je vyšší než 0, plynule nastartujte motor pomocí plynulé akcelerace. Jakmile se motor nastartuje, položte druhou nohu na desku na stání a pokračujte v jízdě.



Brzdění

- Vozidlo má zadní elektrickou brzdu (motorovou brzdu se zpětnou rekuperací do akumulátoru) a přední a zadní kotoučovou brzdu. Za normálních okolností používejte levou a pravou rukojeť brzdy na současné brzdění přední a zadní brzdy. Upravte svou rychlost podle jízdnicích podmínek a dejte pozor, abyste mohli v každé situaci bezpečně zastavit.
- Čím větší tlak vyvinete, tím větší bude brzdná síla. Uvědomte si, že prudké brzdění může mít za následek nehodu v důsledku uklouznutí kol, ztráty rovnováhy a pádu vozidla. Silné brzdění může také způsobit poškození pneumatiky.

Bezpečnost jízdy

- Vyhněte se jízdě v dešti.
Je zakázáno jezdit na vodních plochách, které jsou hlubší než 2 cm



- Při setkání se zpomalovací zónou/prahem a jinými nekonvenčními vozovkami nejezděte vysokou rychlostí. Při setkání s drsnou cestou udržujte nízkou rychlostí (5-10 km/h). Pokrčení kolenou vám umožní lépe se přizpůsobit složité silnici.



- Během jízdy se vyhněte překážkám.



- Během řízení nestůjte jen jednou nohou na pedálu nebo na podlaze.



- Při jízdě z kopce nezrychlujte



- Aby nedošlo k nárazu hlavy na rám dveří, výtah a další překážky.



- Při chůzi s e-koloběžkou netlačte na kolík akcelérátoru

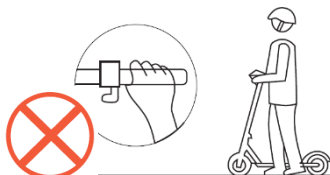

- Na řídítka nezavěšujte těžké předměty.

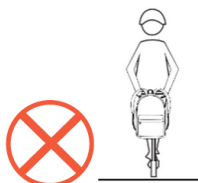

- Nepokoušejte se provádět žádné nebezpečné pohyby. Je zakázáno jezdit po příjezdových cestách nebo v přeplněných obytných
- Je zakázáno silně otáčet držadlem při jízdě s vysokorychlostními obytnými oblastmi.

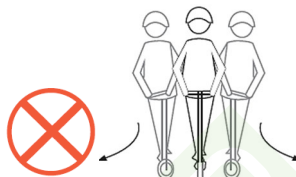

- Je zakázáno řídit vozidlo, pokud je na ní více než jedna osoba a/nebo drží dítě
- Je zakázáno řídit bez toho, aby vaše ruce držely řídítka za jízdy a ježdění nahoru/dolů po schodech nebo skákání.

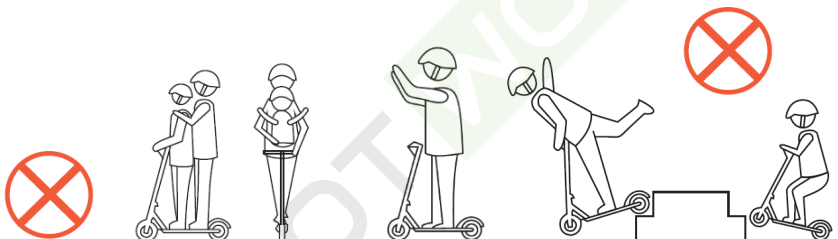

8. OBSLUHA A ÚDRŽBA

Kola

- Elektrická koloběžka je vybavena koly z elastické gumy. Když dojde k jejich opotřebením nebo proražení, je třeba je včas vyměnit.
- Kontaktujte svého oficiálního distributora s žádostí o výměnu opotřebovaných pneumatik.
- Při jízdě vibrace uvolňují šrouby a některé části e-skútru. Doporučuje se každých 250 km nebo podle potřeby předtím zkontrolovat e-skútr, všechny pohyblivé součásti, kola a ujistit se, že jsou šrouby dostatečně utažené. Kontrolujte svou koloběžku a její kola každý měsíc, stejně jako dostatečné utažení šroubů. Pokud jsou šrouby uvolněné, dotáhněte je.
- Doporučuje se provádět pravidelný servis skútrů jednou ročně nebo každých 3000 km

Baterie

- Elektrická koloběžka je vybavena lithium-polymerovou baterií. Průměrná životnost baterie je 400 nabíjecích cyklů (každým cyklem se rozumí nabíjení od 0

do 100 % kapacity). Při normálním používání a údržbě může životnost baterie dosáhnout více než 600 cyklů s minimálním snížením kapacity baterie.

- Před prvním použitím koloběžky úplně nabijte baterii.
- Vyhýbejte se úplnému vybití baterie své koloběžky před nabíjením. Vždy dbejte na to, aby byla nabitá alespoň na 10 %. Pro vyhovující vlastnosti a bezpečnou jízdu musí být baterie nabitá minimálně na 50 %.
- Nenechávejte elektrickou koloběžku s výrazně vybitou baterií po delší dobu. Dobijte baterii co možná nejdříve.
- Při uskladnění koloběžky na delší dobu se postarejte o to, aby byla baterie nabitá na 40-50 %. Doporučuje se dobíjení koloběžky minimálně jednou za 30 dní.
- Vždy používejte pouze originální nabíječku, která odpovídá modelu koloběžky.
- Nenechávejte svou elektrickou koloběžku v chladu při teplotách pod bodem mrazu nebo na přímém slunečním světle. Uchovávejte koloběžku v suchu. Nepříznivé podmínky okolí mohou poškodit kapacitu baterie a elektrické obvody.
- S lithium-polymerovými bateriemi je třeba zacházet s mimořádnou opatrností. Nevhodné nabíjení, poškození nebo přehřívání může způsobit požár. Nenechávejte svou elektrickou koloběžku na nabíječce bez dozoru. Nenechávejte elektrickou koloběžku nabíjet přes noc. Vždy dohlížejte na nabíjení elektrické koloběžky a vyhýbejte se přebíjení baterie. Nepoužívejte, nenabíjejte nebo nenechávejte poškozenou baterii bez dohledu a dodržujte předpisy pro likvidaci.

Nabíječka

Speciální nabíječka, která se dodává s koloběžkou, má funkci ochrany proti přebíjení.

Pokyny k nabíjení

- Otevřete krytku zdířky pro nabíjení na elektrické koloběžce a vložte konektor nabíječky do zdířky pro nabíjení.
- Zapojte síťovou vidlici nabíječky do elektrické zásuvky (AC 10 V-240 V, 50/60Hz)
- Světlo nabíječky svítí červeně, což signalizuje probíhající nabíjení; když se světlo na nabíječce rozsvítí zeleně, znamená to, že je baterie plně nabitá.
- Když nabíjíte baterii, postavte koloběžku do suchého a vzdušného prostředí.
- **Důležité: Ochranný kryt zásuvky nabíječky e-koloběžky musí být vždy správně uzavřen, aby se zabránilo vniknutí vody nebo prachu. V opačném případě může vlhkost nebo nečistoty způsobit zkrat nebo poruchu zařízení!**

Kotoučové brzdy

Pokud máte pocit, že je brzda při jízdě napnutá, můžete kotoučovou brzdou upravit uvolněním šroubu na otočném knoflíku pomocí šestihranného klíče, otočným knoflíkem otočte trochu doprava a dotáhněte šroub šestihranným klíčem. Pokud máte pocit, že je brzda uvolněná, po uvolnění šroubu na otočném knoflíku pomocí šestihranného klíče můžete otočným knoflíkem pootočit trochu doleva a poté šroub utáhnout.

Chvění řídicích

Pokud máte pocit, že jsou řídicí uvolněna a že se při jízdě třesou, tak zkontrolujte vidlici a sklopný mechanismus a uvolněnou část přitáhněte.

9. ŘEŠENÍ PROBLÉMŮ

Pokud vaše koloběžka nefunguje jako obvykle, nebo se zdá, že má závadu, přečtěte si prosím pozorně tuto část. Uživatel může samostatně vyřešit mnohé každodenní problémy.

Tyto jednoduché procedury pomáhají obnovit stabilní podmínky elektrických obvodů. Kontaktujte prosím Zákaznickou službu výrobce, pokud nedoručí k vyřešení problému, nebo pokud máte jiný problém.

<i>SYMPTOMY</i>		<i>MOŽNÁ ŘEŠENÍ</i>
Nezdařila se změna rychlosti nebo je maximální rychlost příliš nízká	<ul style="list-style-type: none"> • Nízké napětí baterie • Závada páčky pro rychlost • Závada ovládání 	<p>Plně nabijte baterii</p> <ul style="list-style-type: none"> • Vyměňte páčku pro rychlost a ovládání
Motor nefunguje	<ul style="list-style-type: none"> • Závada páčky pro rychlost • Závada na ovládání 	<ul style="list-style-type: none"> • Vyměňte páčku pro rychlost a ovládání • Znovu zkontrolujte všechny kabely a kontakty.
Ujetá vzdálenost na jedno nabití je kratší, než bylo očekáváno	<ul style="list-style-type: none"> • Podhuštěné pneumatiky • Nedostatečné nabití nebo závada nabíječky • Poškozená baterie nebo jí uplynula životnost • Příliš časté rozjíždění nebo ztížená jízda, přetížení 	<ul style="list-style-type: none"> • Nahustěte pneumatiky • Baterie je opotřebovaná • Vyměňte nabíječku • Vyměňte baterii
Nabíječka nenabíjí	<ul style="list-style-type: none"> • Dráty nabíječky jsou uvolněné nebo poškozené 	<ul style="list-style-type: none"> • Zkontrolujte znovu všechny kabely a kontakty

10. Technické specifikace

Model	R10
Typ	Elektrická koloběžka
Napětí baterie	36V
Kapacita baterie	Lithium 10,2 Ah
Napětí / proud nabíječky	AC 100-240V / DC 42V, 2A
Doba nabíjení	6-7h
Výkon motoru	350 W, Bezkartáčový motor
Maximální rychlost *	30 km / h
Dojezd *	25-30km
Ráfek	Dvouvrstvý ráfek z hliníkové slitiny s 3 paprsky
Rozměr kol / pneumatiky	Přední 20 "- zadní 16"
Brzdy přední / zadní	Mechanické kotoučové brzdy
Rozměr	166 x 16 x 115-125 cm
Max. Zatížení	120 kg
Hmotnost brutto / netto	17,0 / 14,0 kg

* Může se lišit v závislosti na podmínkách jízdy, konfiguraci terénu, teplotě atd.

Likvidace starých elektrických a elektronických zařízení



Výrobky označené tímto symbolem patří do skupiny elektrického a elektronického vybavení (EE výrobky) a nesmí být likvidovány společně s domácím a nadrozměrným odpadem. Proto je třeba tento výrobek odevzdat na označeném místě pro sběr elektrických a elektronických zařízení. Správnou likvidací tohoto zařízení zabráníte možným negativním následkům na životní prostředí a lidské zdraví, které by jinak mohly být ohroženy neodpovídající likvidací tohoto opotřebovaného výrobku. Recyklací materiálu z tohoto výrobku pomůžete zachovat zdravé životní prostředí a přírodní zdroje. Podrobné informace o sběru EE výrobků vám poskytne prodejna, v níž jste zakoupili výrobek.

Likvidace prázdných baterií



Prostudujte si místní předpisy týkající se likvidace opotřebovaných baterií nebo zavolejte místní uživatelskou službu, abyste získali informace o likvidaci starých a opotřebovaných baterií. Baterie z tohoto výrobku se nesmějí likvidovat společně se smíšeným domácím odpadem. Vždy je odevzdejte na speciálních místech určených k sběru použitých baterií, která se nacházejí na všech prodejních místech, kde můžete zakoupit baterie.

EU Prohlášení o shodě

M SAN grupa d.o.o. tímto prohlašuje, že výrobek je v souladu s nařízeními:

- Machinery Directive 2006/42/EC
- RED Directive 2014/53/EU
- RoHS Directive 2011/65/EU.



Celý text EU prohlášení o shodě je dostupná na následující internetové adrese: www.msan.hr/dokumentacijaartikala

VÍTAJTE

Ďakujeme, že ste si zakúpili elektrické skútre MS Energy.

Pred prvým použitím nového výrobku je dôležité prečítať si pokyny na použitie.

Ak chcete dosiahnuť čo najlepšie a najužitočnejšie používanie výrobku, postupujte podľa pokynov uvedených veľmi opatrne, najmä častí uvedených vo "Výstrahy a bezpečnosť". Návod na použitie si uschovajte na bezpečnom mieste pre budúce použitie. Sme presvedčení, že nový elektrický skúter splní vaše potreby.

Toto zariadenie je vyrobené podľa najvyšších štandardov, inovatívnych technológií a je určené pre maximálny komfort užívateľa.



Blesk so symbolom šípky vnútri trojuholníka upozorňuje používateľa na prítomnosť nebezpečného napätia v produkte, ktorý môže byť dostatočne silný na to, aby predstavoval riziko úrazu elektrickým prúdom



Výkričník vnútri trojuholníka upozorňuje užívateľa na prítomnosť dôležitých pokynov pre obsluhu a údržbu v dokumente priloženom k prístroju.



UPOZORNENIE



NEBEZPEČENSTVO ÚRAZU ELEKTRICKÝM PRÚDOM NE OTVARATI

Neotvárajte kryt nabíjačky ani žiadnu časť elektrického bicykla. Používateľ nesmie v žiadnom prípade vykonávať činnosti v rámci elektrických častí. Iba kvalifikovaný a autorizovaný servis má vedomosti a skúsenosti pre tieto práce a opravy.



Hlavná zástrčka sa používa na vypnutie nabíjačky batérie z napájacieho zdroja.



Nesprávna výmena batérie môže viesť k nebezpečenstvu, vrátane výmeny podobného alebo rovnakého typu batérie. Nevystavujte batérie nadmernému teplu, ako je priame slnečné žiarenie, oheň a podobne.

Prosíme prečítajte si nasledujúce ochranné opatrenia a uchovajte si tieto pokyny pre budúce použitie. Vždy dodržiavajte všetky upozornenia a bezpečnostné pokyny.

1. DÔLEŽITÉ BEZPEČNOSTNÉ POKYNY

1. Nepoužívajte elektrický skúter pred tým, ako si pozorne prečítate pokyny a úplne im neporozumiete a nepožičiavajte skúter ľuďom, ktorí nemajú žiadne vedomosti a skúsenosti z jazdy.
2. Odporúčame vám, aby ste sa cvičili na otvorenom priestranstve bez premávky v prvej rýchlosti, a až následne jazdu v cyklistickom pruhu.

3. **POZOR! Maximálna nosnosť e-skútra je 120 kg.**

- Aby ste predišli zraneniam počas jazdy, vždy dodržiavajte všetky potrebné bezpečnostné opatrenia vrátane bezpečnostnej prilby, rukavíc a iného ochranného vybavenia.

Nepoužívajte elektrický skúter na verejných priestranstvách alebo na cestách!

- Nejazdite bez riadneho tréningu.
- Nejazdite vo vysokých rýchlostiach, na nerovnom teréne alebo na svahoch.
- Nejazdite po konzumácii alkoholu alebo drog!
- Elektrický skúter je určený len pre dospelých. Toto vozidlo nesmú používať osoby mladšie ako 16 rokov. Jazdec by mal byť vysoký cez 120 cm a musí vážiť viac ako 20 kg. Maximálna hmotnosť je 120 kg.
- Musíte dodržiavať miestne zákony a dať prednosť chodcom.
- Kedykoľvek idete týmto vozidlom, riskujete zranenia v dôsledku straty kontroly, kolízie a pádu. Aby ste mohli bezpečne jazdiť, musíte si prečítať a dodržiavať všetky pokyny a varovania v užívateľskej príručke.
- Nie je určený na profesionálne použitie (de exemplu, utilizarea unui scuter pentru livrare).



JAZDA

4. Elektrický skúter je osobné vozidlo pre dopravu a je určený iba na prepravu jednej osoby. Prosím, nevezte cestujúcich na tomto elektrickom skútri.
5. Nejazdite elektrickým skútrom na nebezpečnom povrchu alebo mimo cesty.
6. Prosíme vždy počas jazdy držte obe ruky na riadidle a obe nohy na

povrchu pre státie. Prosím neskáčte po doske.

7. Nevypínajte motor počas jazdy.

8. **Nepokúšajte sa riadiť:**

- Nad obrubníky vyššie ako 3 cm. To môže spôsobiť zranenie vodiča alebo poškodenie skútra.
- Na hrubej alebo nerovnej ceste, prosím, spomaľte jazdu alebo úplne zastavte jazdu.
- Na klzkých povrchoch, ako je olej alebo ľad.
- Ak je teplota nižšia ako 0° C.
- Cez vodu aby nedošlo k poškodeniu elektrických častí vozidla.
- Pri zlom počasí, ako je dážď, sneh alebo vietor, aby sa zabránilo nehodám. Ak budete jazdiť v týchto podmienkach, nikdy neprekročujte rýchlosť od 10 km/h.

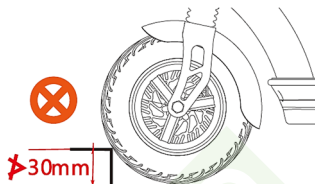

1. Nepoužívajte ani nepohybujte kolobežkou počas pripojenia na nabíjačku. To môže spôsobiť poškodenie kábla, nabíjačky a/alebo konektorov.
2. Nejazdte na skútri ak sa vyskytne porucha batérie alebo akejkoľvek inej súčasti systému V opačnom prípade môžete stratiť kontrolu a vážne sa zraniť.
3. Pred jazdou v noci nezabudnite skontrolovať zostávajúcu kapacitu batérie. Svetlo, ktoré je napájané z batérie, zhasne rýchlo po znížení zostávajúcej kapacity batérie do bodu, kde to už nie je možné. Jazda bez svetiel môže zvýšiť riziko zranenia
4. Odporúča sa nabíjať batériu, keď je batéria je 30-70% celkovej kapacity. Vyvarujte sa úplného vyprázdnenia batérie skútra pred dobíjaním.
5. Neupravujte ani neodstraňujte žiadne časti. Neinštalujte neoriginálne súčasti alebo príslušenstvo. Ak tak urobíte, to môže poškodiť výrobok, spôsobiť poruchu alebo zvýšiť riziko zranenia
6. **Príprava pred jazdou:** Počas jazdy noste prilbu, rukavice a iné ochranné prostriedky, aby ste boli chránení pred zranením alebo nehodou.



Stav svojej kolobežky vždy skontrolujte a zabezpečte sa, že sú všetky časti správne upevnené. Ak je to potrebné, nezabudnite pred jazdou dotiahnuť všetky uvoľnené diely. Jazda s uvoľnenými alebo nedostatočne pripevnenými dielcami môže spôsobiť zranenie, pád alebo mechanické poškodenie, na ktoré sa

nevzťahuje záruka!

7. **Podmienky jazdy:** Podmienky jazdy: teplota okolia 0 až 40 ° C, bez vietor a na rovných cestách; bez častého štartovania a brzdeniam, všeobecná vzdialenosť používania môže byť 20 až 30 km (v závislosti od kapacity batérie, podmienok terénu a zaťaženia)
8. **Maximálne zaťaženie:** maximálne zaťaženie e-skútra je 120 kg; ak dôjde k nehoda, v ktorom záťaž bola vyššia ako 120kg, spoločnosť nenesie žiadnu zodpovednosť
9. V prípade častého brzdenia, štartovania, jazdy di kopca, pohybu v smere k vetru, po blatistých cestách, preťaženia a podobne, spotrebuje sa veľké množstvo elektrickej energie a tým sa zníži kapacita, preto odporúčame aby ste sa vyhýbali vyššie uvedeným faktorom pri jazde.
10. Pokiaľ sa e-skúter nebude používať dlhšiu dobu, uistite sa že ste batériu dostatočne nabili a e ju dobíjate raz za mesiac.
11. **Dávajte pozor:** elektrický skúter by sa nemal používať vo veľmi vlhkých podmienkach (prechádzanie vodou atď.), pretože ak voda vstúpi do riadidla a kolesa motoru, môže to spôsobiť poruchu motora alebo iné elektrických častí!
12. Zabráňte neoprávnenému zneškodneniu alebo zmenám na skútri. Spoločnosť nie je zodpovedná za žiadnu škodu alebo stratu.
13. Staré alebo chybné batérie nesmú byť likvidované náhodne, aby sa predišlo znečisteniu životného prostredia.
14. Pri skladaní vozidla stlačte rukoväť montážneho systému kým neklikne a uistite sa , že je na správnom mieste.

NABÍJAČKA

15. Nikdy nepoužívajte nabíjačku akumulátorov na nabíjanie iných elektrických spotrebičov.
16. Na nabíjanie batérie e-skútra nepoužívajte inú nabíjačku ako dodávanú nabíjačku alebo spôsob nabíjania. batérii e-skútrov. Použitie inej nabíjačky môže spôsobiť požiar, explóziu alebo poškodenie batérie.
17. Túto nabíjačka batérií môže používať deti vo veku od 8 rokov a staršie a osoby s telesným, zmyslovým alebo duševným postihnutím alebo osoby, ktoré nemajú žiadne skúsenosti a vedomosti v práci s takýmito zariadeniami za predpokladu, že sú pod dozorom a dostali pokyny o bezpečnom používaní nabíjačky a že rozumeli potenciálnym nebezpečenstva, ktorým sú vystavené. Nedovoľte deťom hrať s nabíjačkou alebo skútrom. Čistenie a údržba nemusí vykonávať deti bez dozoru

18. Hoci je nabíjačka vodotesná, neodkladajte ju do vlhkého prostredia, nepotápajte ju do vody alebo iných kvapalín. Naďalej, nikdy nepoužívajte nabíjačku, ak sú konektory vlhké.
19. Nikdy sa nedotýkajte zástrčky nabíjačky, štrbín, nabíjajúcich kontaktov ani kontaktov s mokrými rukami. Vystavujete sa riziku úrazu elektrickým prúdom.
20. Nedotýkajte sa kontaktov nabíjačky kovovými predmetmi. Nedovoľte, aby akýkoľvek cudzí materiál vstúpil do pripojení a konektorov, pretože by mohlo dôjsť ku skratu, úrazu elektrickým prúdom, požiaru alebo poškodeniu nabíjačky.
21. **Pravidelne čistite prach zo sieťovej zástrčky. Vlhkosť alebo iné nečistoty môžu znížiť účinnosť izolácie a spôsobiť požiar.** 
Ochranný gumený uzáver na nabíjacom porte skútra musí byť vždy riadne zatvorený! Ak je nabíjací port vlhký alebo znečistený, nenabíjajte ho! Najskôr úplne očistite zástrčku adaptéra a nabíjaciú zásuvku na skútri, všetky časti vysušte a potom adaptér zapojte! Ak tak neurobíte, môže to mať za následok skrat, iskry, požiar a riziko zranenia.
22. Nikdy nerozoberajte ani neupravujte nabíjačku batérií. Môže dôjsť k požiaru alebo úrazu elektrickým prúdom.
23. Nepoužívajte adaptéry s viacerými slotmi alebo predlžovacích káblov. Používanie adaptérov alebo podobných zariadení môže spôsobiť vyšší prúd, ako je povolené, čo môže spôsobiť požiar alebo poškodenie zariadenia.
24. Nepoužívajte nabíjačku, ak sú káble zapletené alebo zložené. Neukladáme nabíjačku takým spôsobom, že je kábel ovinutý okolo tela nabíjačky. Ak je kábel poškodený, to môže spôsobiť požiar alebo môže dôjsť k úrazu elektrickým prúdom.
25. Pevne zasuňte konektor nabíjacieho kábla do e-skútra a zapojte ho do elektrickej zásuvky. Ak nie sú úplne zasunuté, môže to spôsobiť požiar spôsobený elektrickým výbojom alebo prehriatím.
26. Nabíjačku nepoužívajte v blízkosti horľavých materiálov alebo plynov. Môže to spôsobiť požiar alebo výbuch.
27. Nikdy nezakrývajte nabíjačku a počas prevádzky nepokladajte na ňu iné veci. Môže to spôsobiť vnútorné prehriatie a požiar.

28. Nabíjačku nehádzte ani nevystavujte silným úderom. V opačnom prípade môže spôsobiť požiar alebo úraz elektrickým prúdom.
29. Ak je napájací kábel poškodený, prestaňte používať nabíjačku a okamžite kontaktujte autorizovaného servisu alebo servisu.
30. Opatrne manipulujte s káblom. Zapnutie nabíjačky v domácnosti, kým je e-skúter vo vonkajšom priestore, môže spôsobiť poškodenie kábla v dôsledku stlačenia ho dverami alebo oknami.
31. Neťahajte kolesá kolobežky cez napájací kábel alebo zástrčku. V opačnom prípade môže dôjsť k poškodeniu napájacieho kábla alebo zásuvky

BATÉRIA

32. Udržujte batériu a nabíjačku mimo dosahu detí.
33. Nikdy nedovoľte, aby sa batéria úplne vybila. Naplňte ju ihneď, ako sa to stane!
34. Batéria sa nachádza v tele e-skútra a nemôže byť odstránená. Avšak, nedotýkajte sa batérie alebo nabíjačky pri nabíjaní. Keďže batéria a nabíjačka pri nabíjaní dosahujú teploty medzi 40-70 ° C, kontakt môže spôsobiť popáleniny prvého stupňa.
35. Pokiaľ sa kryt batérie poškodí, praskne alebo ak si všimnete nezvyčajný zápach, nepoužívajte ju. Vytekajú kvapalín z batérie môže spôsobiť vážne zranenia alebo autorizované servisné stredisko. Obráťte sa na autorizovaného distribútora alebo predajcu.
36. Nedovoľte aby sloty nabíjačky mali krátke spojenie. Ak k tomu dôjde, môžete spôsobiť zahriatie alebo zapálenie batérie, čo môže spôsobiť vážne zranenie alebo poškodenie majetku.
37. Batériu nerozoberajte ani neupravujte. Ak tak urobíte, môže dôjsť k prehriatiu alebo vznieteniu batérie, vážnemu zraneniu alebo škode na majetku.
38. Ak nebudete používať elektrický skúter niekoľko mesiacov, pred jeho uložením nabite batériu 100%. Okrem toho sa odporúča zapínať skúter každý mesiac, prevádzkovať motor niekoľko minút a znovu nabiť batériu na 100%.
39. Nabíjačku nehádzte ani nevystavujte silným úderom. Ak tak urobíte, môžete spôsobiť prehriatie alebo zapálenie batérie, čo



- môže mať za následok vážne zranenie alebo poškodenie majetku.
40. Batériu nevyhadzujte do ohňa ani nevystavujte zdrojom tepla. V opačnom prípade môže dôjsť k požiaru alebo explózii, čo spôsobí vážne zranenie alebo poškodenie majetku. 
 41. Kapacita batérie a vzdialenosť sa môžu znížiť, ak používate E-kolobežku v chladnom počasí, pod 0°C.
 42. E-kolobežku neskladujte v horúcom počasí v kufri auta pridlho. Kolobežku skladujte na chladnom a suchom mieste.

Poznámky

E-skúter je navrhnutá na základe pôvodného skútra v kombinácii s dopytom na trhu a považuje sa za dopravný prostriedok so špeciálnymi funkciami a použitiami. V čase zakúpenia prosíme vyberte model a zakúpte model vhodný pre potreby, pre ktoré je vodič dostatočne schopný pred jazdou na ceste. Aby ste správne a bezpečne používali svoj skúter, prosíme aby ste dodržiavali nasledujúce:

1. V procese používania dajte pozor na kontrolu stavu motora a iné skútre a pokiaľ zistíte nejaké voľne spojenie, je potrebné včas zatiahnuť ich alebo opraviť.
2. Pri spustení prístroja alebo príchode do prudkého stúpania terénu, pomôžte čo najviac aby ste znížili výkon potrebný za štartovania a predĺžili životnosť batérie, ako aj jej kapacitu.
3. Počas daždivých dní nezabudnite na toto: Počas dažďa, snehu alebo ľadu sa používanie elektronických skútrov neodporúča.
4. Používatelia musia používať iba nabíjačku dodutú výrobcom na nabíjanie batérie. Počas nabíjania dávajte pozor na to aby zástrčky boli správne a úplne správne zapojené.
5. Je zakázané umiestňovať iné predmety na miesto, kde sa nachádza batéria na skútru, pretože to môže spôsobiť prehriatie a je nutné zachovať dobré podmienky pre vetranie.
6. Prosíme aby ste udržiavali primeraný tlak v pneumatikách (ak máte pneumatiky plné vzduchom) aby ste predišli zvýšeniu odporu počas jazdy a väčšiu spotrebu pneumatík ako aj deformáciu ráfikov.
7. Vodiči by mali rešpektovať pravidlá premávky a rýchlosti jazdy by mala byť vždy maximálne 25 km/h alebo nižšie v závislosti od podmienok na ceste.

8. Pri rýchlej jazde alebo jazde z kopca, kontrolujte rýchlosť, aby sa zabránilo prudkému brzdeniu alebo náhlej zmene stredového bodu gravitácie, čo môže viesť k nebezpečným situáciám
9. Po dlhej jazde nechajte batériu 30 minút vychladnúť a potom ju pripojte k nabíjačke. Urobte to isté po jazde v chladnom počasí.
10. Nepoužívajte skúter na snehu alebo v búrkach!



DÔLEŽITÉ:

Ochranný kryt nabíjacieho konektora e-kolobežky musí byť vždy správne usadený, aby sa zabránilo vniknutiu vody alebo prachu do konektora. V opačnom prípade môže vlhkosť alebo nečistoty spôsobiť skrat a poruchu. Na vady spôsobené nedbanlivosťou používateľa sa nevzťahuje záruka!



Pred každou jazdou vždy skontrolujte, či je e-kolobežka v dobrom stave, či nemá nejaké uvoľnené časti. Ak nájdete uvoľnené diely, ihneď ich utiahnite dodaným náradím.

Týmto spôsobom vždy zaistíte bezpečnú jazdu a dlhšiu životnosť.

Príslušenstvo a komponenty:

Skontrolujte všetky doplnky.

Návod na použitie 1x

Skrutky 4x



Šesťhranný kľúč 1x



Nabíjací adaptér 1x.

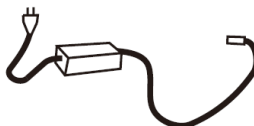

2. ZÁKLADNÁ KONSTRUKCIA A DIELY

r10

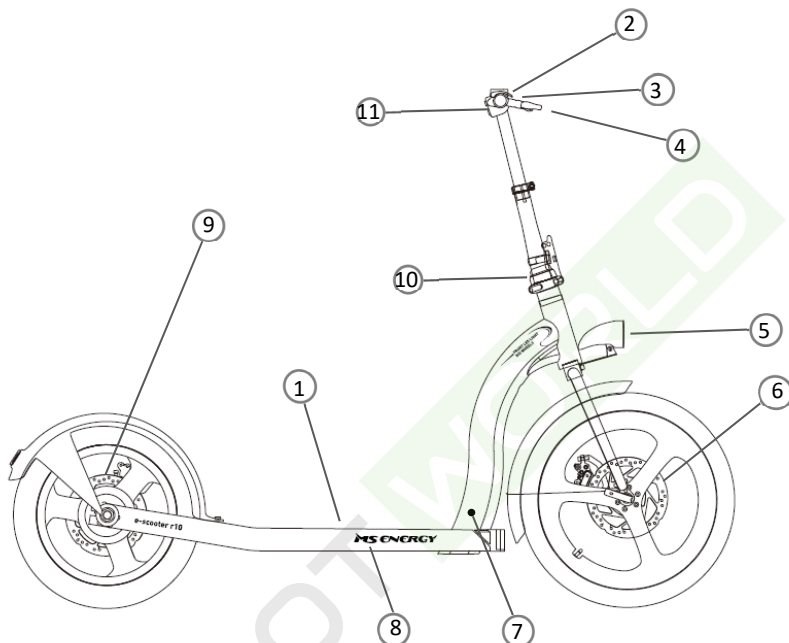

1. Konštrukcia
2. Odnímateľné riadidlá
3. LCD displej s ovládačom
4. Rukoväť kotúčovej brzdy
5. Predné LED svetlo
6. Predná kotúčová brzda
7. Port na nabíjanie batérie
8. Priehradka na batériu
9. Zadná kotúčová brzda
10. Obal na skladací mechanizmus
11. Rukoväť plynu

3. POKYNY NA INŠTALÁCIU

Montáž riadiel

1. Držte konštrukciu kolobežky pravou rukou a ľavou rukou otočte sklopnú konštrukciu rámu
2. Správne upravte polohu konštrukcie a riadiel



3. V ohybe zatvorte pracku a pravou rukou zafixujte rám
4. Nakoniec otočte plastový krúžok na trubici a pracku zapnite



Montáž riadidiel

1. Uvoľnite rýchlopínaciu páku na hlave rámu
2. Riadidlá zdvihnite nahor, nastavte potrebnú výšku a potom páčku rýchlopínania uvoľnite.



3. Zdvihnite rýchlopínaciu páku na riadidlách, otočte ich a nastavte brzďovú páku do vodorovnej polohy
4. Nakoniec páčku rýchlopínania na riadidlách zatvorte



Montáž predných kolies

1. Uvoľnite maticu rýchlopínacej páky a nechajte pružinu na hlave
2. Vložte do náboja v smere zľava doprava, rýchlopínanie je na strane bez brzdy



3. Na druhý koniec vložte najskôr pružinu, vnútorný priemer je menší, vonkajší väčší, a potom vložte maticu
4. Po nastavení oboch strán zatvorte rýchlopínanie, čím sa zaistí.

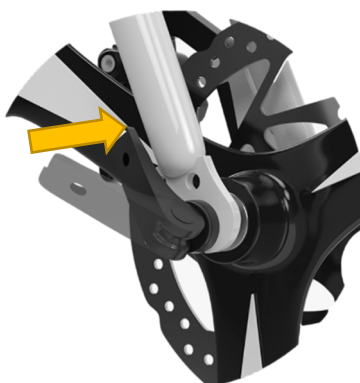

Montáž predného svetla

1. Zarovnajte montážne otvory svetlometu a blatníka najskôr na vrchu prednej vidlice
2. Vložte skrutku do montážneho otvoru svetlometu, hlava skrutky je vpredu a vo vnútri je tesnenie
3. Na druhú stranu pripravte montážny otvor blatníka



1. Pridajte matice a podložky a utiahnite
2. Upevnite trubice na oboch stranách blatníka, zarovnajte ich s montážnymi otvormi a skrutky zaskrutkujte
3. Blatník pripevnite dotiahnutím skrutiek na oboch stranách



4. NABÍJANIE

Poznámka: Pred prvým použitím batériu kolobežky najskôr nabite.

1. Otvorte gumený uzáver.
2. **Najskôr zasuňte nabíjaciú zástrčku.** Následne zapojte nabíjačku do zásuvky!

Poznámka: Pozorne zarovnajte zárez na zástrčke a zásuvke!

Počas procesu nabíjania bude svetlo na nabíjačke svietiť na červeno. Po nabití batérie sa LED indikátor nabíjačky rozsvieti na zeleno.

Po dokončení nabíjania najskôr odpojte nabíjačku zo zásuvky a potom odpojte nabíjačku od e-kolobežky.

3. **Zatvorte gumovú čiapočku!**

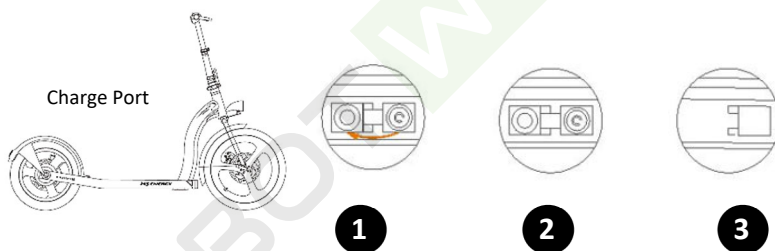

DÔLEŽITÉ:

Ochranný kryt zásuvky nabíjačky e-kolobežky musí byť vždy správne uzatvorený, aby sa zabránilo vniknutiu vody alebo prachu. V opačnom prípade môže vlhkosť alebo nečistoty spôsobiť skrat alebo poruchu zariadenia! Na vady spôsobené nedbanlivosťou používateľa sa nevzťahuje záruka!



Doba nabíjania je ovplyvnená teplotou. Vyššia teplota okolia spôsobí dlhší čas nabíjania.

Nikdy nenechávajte kolobežku na nabíjačke bez dozoru!

5. AKO NAŠTARTOVAŤ

DISPLEJ:



Zobrazenie rýchlosti

Počas jazdy sa zobrazuje aktuálna rýchlosť

- Maximálna rýchlosť 1 stupňa 15 km / h
- Maximálna rýchlosť 2 stupňa 25 km / h
- Maximálna rýchlosť 3 stupňa 30 km / h

Indikátor batérie

Existuje desať elektrických svetiel, ktoré indikujú množstvo elektrickej energie. Pri spotrebe batérie sa stav indikátora napájania zmení zhora nadol v poradí, v akom svieti, bliká a vyhynie.

- Keď je rozsvietených 8-10 svetiel, elektrina je medzi 80-100%;
- Keď svieti 6-8 svetiel, elektrina je medzi 50-80%;
- Keď svieti 4-6 svetiel, elektrina je medzi 30-50%;
- Keď svietia 2-4 svetlá, elektrina je medzi 10-30%;
- Keď svieti 1-2 svetlo, elektrina je menšia ako 10% a kolobežka sa zotrvačnosťou sklzáne na prirodzenú zastávku, pred použitím ju dobite.

Vypínač

Keď je kolobežka **zapnutá**, krátkym stlačením vypínača a vozidlo naštartuje;

Dlhým stlačením vypínača na 2 sekundy ho môžete **vypnúť**.

- Po zapnutí vozidla stlačte krátko tlačidlo **REŽIM** na zmenu režimu rýchlosti „1“, „2“, „3“;

Maximálna rýchlosť 1 stupňa 15 km / h

Maximálna rýchlosť 2 stupňa 25 km / h

Maximálna rýchlosť 3 stupňa 30 km / h

- Stlačte spínač dvakrát za sebou, zapnite/vypnite predné LED svetlo a zadné svetlo.

6. NÁVOD NA POUŽITIE

Pred jazdou

- Vyberte si vhodné miesto na jazdu.
- Rozložte elektrický skúter podľa pokynov
Skladací kľúč musí byť v správnej polohe a blokovací mechanizmus musí byť dotiahnutý !
- **Pri jazde na elektrickej kolobežke vždy nosíte prilbu, obuv a ochranné vybavenie, ako sú chrániče kolien a lakťov. Predídete zraneniam**



Jazda

- Stlačením tlačidla zapnete napájanie. Predvolené nastavenie rýchlosti je 1. stupeň.
- Z bezpečnostných dôvodov má elektrická kolobežka bezpečný štartovací dizajn, čo znamená, že motor sa môže naštartovať, len keď je rýchlosť vozidla nad 0. Bráni to rozbehu motora pri náhodnom otočení páky akceleračora. Aby ste mohli zahájiť jazdu, položte jednu nohu na dosku na státie a druhú nohu na zem a odrazte sa ako na klasickej manuálnej kolobežke. Keď sa kolobežka pohne a jej rýchlosť je vyššia ako 0, plynule naštartujte motor pomocou plynulej akcelerácie. Akonáhle sa motor naštartuje, položte druhú nohu na dosku na státie a pokračujte v jazde.



Brzdenie

- Vozidlo má zadnú elektrickú brzdú (motorovú brzdú so spätnou rekuperáciou do akumulátora) a prednú a zadnú kotúčovú brzdú. Za normálnych okolností používajte ľavú a pravú rukoväť brzdy na súčasné brzdenie prednej a zadnej brzdy. Upravte svoju rýchlosť podľa jazdných podmienok a dajte pozor, aby ste mohli v každej situácii bezpečne zastaviť.
- Čím väčší tlak vyviniete, tým väčšia bude brzdná sila. Uvedomte si, že prudké brzdenie môže mať za následok nehodu v dôsledku pošmyknutia kolies, straty rovnováhy a pádu vozidla. Silné brzdenie môže taktiež spôsobiť poškodenie pneumatiky.

Bezpečnosť jazdy

- Vyhnite sa jazde v daždi. Je zakázané jazdiť na vodných plochách, ktoré sú hlbšie ako 2 cm



- Pri stretnutí so spomaľovacou zónou/prahom a inými nekonvenčnými vozovkami nejazdite vysokou rýchlosťou. Pri stretnutí s drsnou cestou udržiavajte nízku rýchlosťou (5-10 km/h). Pokrčenie kolenách vám umožní lepšie sa prispôbiť zložitej ceste.



- Počas jazdy sa vyhnite prekážkam.



- Počas riadenia nestojte iba jednou nohou na pedáli alebo na podlahe.



- Pri jazde z kopca nezrýchľujte



- Aby nedošlo k nárazu hlavy na rám dverí, výťah a ďalšie prekážky.



- Pri chôdzi s e-kolobežkou netlačte na kolík akcelérátora

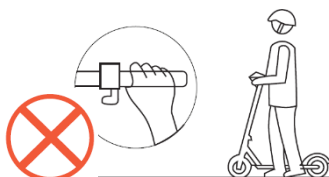

- Na riadidlá nezavesujte ťažké predmety.

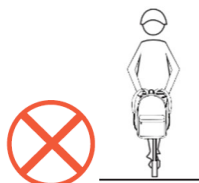

- Nepokúšajte sa vykonávať žiadne nebezpečné pohyby. Je zakázané jazdiť po príjazdových cestách alebo v preplnených obytných oblastiach
- Je zakázané silno otáčať držadlom pri jazde s vysokorýchlostnými obytnými oblasťami.

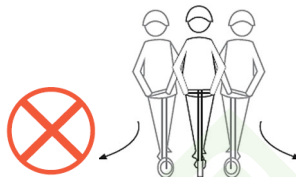

- Je zakázané riadiť vozidlo, ak je na nej viac ako jedna osoba a/alebo drží dieťa
- Je zakázané riadiť bez toho, aby vaše ruky držali riadidlá za jazdy a jazdenie hore/dole po schodoch alebo skákanie.



8. POUŽITIE A ÚDRŽBA

Kolesá

- Elektrický skúter používa elastické gumové kolesá. Keď sú spotrebované alebo prepichnuté, musia byť včas nahradené.
- Obráťte sa na miestneho distribútora na výmenu opotrebovaných pneumatík.
- Počas jazdy vibrácie povolujú skrutky a niektoré časti e-kolobežky. Odporúča sa každých 250 km alebo podľa potreby predtým skontrolovať elektrický skúter, všetky pohyblivé časti, kolesá a skontrolovať, či sú skrutky dostatočne utiahnuté. Skontrolujte skúter a jeho kolesá každý mesiac a uistite sa, že sú skrutky dostatočne utiahnuté. Ak sú uvoľnené, utiahnite ich.
- Odporúča sa vykonávať pravidelnú pravidelnú službu skútrov raz ročne alebo každých 3 000 km.

Batéria

- Elektrický skúter je vybavený lítium-polymérovou batériou. Priemerná životnosť batérie je 400 nabíjajúcich cyklov (každý cyklus znamená nabíjanie od 0 do 100% kapacity). Pri bežnom používaní a údržbe môže životnosť batérie dosiahnuť viac

ako 600 cyklov s minimálnym znížením životnosti batérie.

- Pred prvým použitím skútra najskôr úplne nabite batériu. Vyvarujte sa úplnému vybitiu batérie svojho skútra pred nabíjaním. Vždy sa postarajte aby bola minimálne 10 % nabitá. Pre uspokojivý výkon a bezpečnú jazdu, batéria musia byť najmenej 50% plná.
- Nenechávajte elektrický skúter s podstatne vybitou batériou po dlhú dobu. Nabite batériu čo najskôr.
- Pri dlhodobom odkladaní skútra sa uistite, že batéria je naplnená minimálne 40-50%. Odporúča sa nabíjať skúter aspoň raz za 30 dní.
- Vždy používajte originálnu nabíjačku, ktorá zodpovedá modelu skútra.
- Nenechávajte elektrický skúter v zime pod nulou alebo pod priamym slnečným svetlom. Udržujte skúter v suchom prostredí. Negatívne podmienky prostredia môžu poškodiť kapacitu batérie a iné obvody.
- Litiové polymérové batérie je potrebné ošetriť mimoriadne opatrne. Nesprávne nabíjanie, poškodenie alebo prehriatie môže spôsobiť požiar. Nenechávajte elektrický skúter na nabíjaní bez dozoru. Nenechávajte elektrický skúter na nabíjaní cez noc. Vždy dohliadnite na nabíjanie elektrického skútra a vyhnite sa prebíjaniu. Nepoužívajte, nenabíjajte ani nenechávajte poškodenú batériu bez dozoru a dodržiavajte protokoly o likvidácii.

Nabíjačka

Samostatná nabíjačka ktorá prišla spolu s elektrickým skútrom má funkciu časovača ochrany nabíjania.

Pokyny na nabíjanie

- Otvorte kryt nabíjačky na elektrickom skútri a zasuňte konektor nabíjačky do nabíjacieho otvoru.
- Vložte nabíjačku do zásuvky (AC100-240V, 50/60Hz)
- Svetlo nabíjačky je červené, čo znamená, že nabíjanie práve prebieha; Keď svetlo nabíjačky svieti na zeleno, znamená to, že batéria je úplne nabitá.
- Pri nabíjaní batérie umiestnite skúter do suchého a vetraného prostredia.

Kotúčové brzdy

Ak máte pocit, že je brzda pri jazde napnutá, môžete kotúčovú brzdú upraviť uvoľnením skrutky na otočnom gombíku pomocou šesťhranného kľúča, otočným gombíkom otočte trochu doprava a dotiahnite skrutku šesťhranným kľúčom. Ak máte pocit, že je brzda uvoľnená. po uvoľnení skrutky na otočnom gombíku pomocou šesťhranného kľúča môžete otočným gombíkom pootočiť trochu doľava a potom skrutku utiahnuť.

Rukoväť sa trepe

Ak máte pocit, že je rám uvoľnený a že sa pri jazde trasie, tak skontrolujte vidlicu a sklopný mechanizmus a uvoľnenú časť pritiahnite.

9. RIEŠENIE PROBLÉMOV

Ak váš skúter nefunguje ako obvykle alebo sa zdá, že je v poruche, prečítajte si pozorne túto časť. Používateľ môže vyriešiť mnohé bežné každodenné problémy. Tento jednoduchý postup pomáha obnoviť stabilné podmienky prúdového obvodu. Obráťte sa na Službu zákazníckej pomoci pokiaľ sa problém nevyriešil alebo pokiaľ máte ďalšie obavy.

<i>SYMPTÓMY</i>		<i>MOŽNÉ RIEŠENIA</i>
Nepodarilo sa zmeniť rýchlosť alebo príliš nízka maximálna rýchlosť	<ul style="list-style-type: none"> Nízke napätie batérie Hlavná rukoväť v poruche Nesprávny ovládač 	<ul style="list-style-type: none"> Naite batériu úplne Vymeňte hlavnú rukoväť a ovládač
Motor nefunguje	<ul style="list-style-type: none"> Nesprávna hlavná rukoväť Nesprávny zámok elektrických dverí Nesprávny ovládač 	<ul style="list-style-type: none"> Vymeňte hlavnú rukoväť a ovládač Znovu skontrolujte všetky káble a kontakty
Prejdená vzdialenosť s jedným nabíjaním batérie je nižšia, ako sa očakávalo	<ul style="list-style-type: none"> Pokles tlaku v pneumatikách Nedostatočné nabíjanie alebo zlyhanie nabíjania Batéria je poškodená alebo jej životnosť vypršala Časté náhly pohyby alebo ťažké riadenia, preťaženia 	<ul style="list-style-type: none"> Pneumatika je plná vzduchu Batéria je opotrebovaná Vymeňte nabíjačku Vymeňte batériu
Nabíjačka nenabíja	<ul style="list-style-type: none"> Nabíjacie káble sú uvoľnené alebo poškodené 	<ul style="list-style-type: none"> Znova skontrolujte všetky káble a kontakty

10. Technické špecifikácie

Model	r10
Typ	Elektrická kolobežka
Napätie batérie	36V
Kapacita batérie	Lítium 10,2 Ah
Napätie / prúd nabíjačky	AC 100-240V / DC 42V, 2A
Doba nabíjania	6-7h
Výkon motora	350 W, Bezkefový motor
Maximálna rýchlosť *	30 km / h
Dojazd *	25-30km
Ráfik	Dvojrstvový ráfik z hliníkovej zliatiny s 3 lúčmi
Rozmer kolies / pneumatiky	Predný 20 "- zadný 16"
Brzdy predné / zadné	Mechanické kotúčové brzdy
Rozmer	166 x 16 x 115-125 cm
Max. Zaťaženie	120 kg
Hmotnosť brutto / netto	17,0 / 14,0 kg

Keďže sa výrobok neustále zlepšuje, špecifikácie a pokyny je možné meniť bez špeciálneho upozornenia.

* Môže sa líšiť v závislosti od jazdných podmienok, konfigurácie terénu, teploty atď.

Likvidácia starých elektrických a elektronických zariadení



Označenie výrobkov týmto symbolom znamená, že výrobok patrí do skupiny elektrického a elektronického odpadu (OEEZ), ktorý sa nesmie likvidovať spoločne s domácim a objemným odpadom. Preto je potrebné tento výrobok odovzdať na označenom zbernom mieste určenom na zber elektrického a elektronického odpadu. Správnom likvidácii tohto výrobku zabránite prípadným negatívnym následkom pre životné prostredie a ľudské zdravie, ktoré by mohli byť ohrozené nezodpovednou likvidáciou opotrebovaného výrobku. Recykláciou materiálov z tohto výrobku pomáhate chrániť zdravé životné prostredie a prírodné zdroje.

Podrobné informácie o zbere OEEZ získate od spoločnosti v predajni, v ktorej ste výrobok kúpili

Likvidácia použitých batérií



Skontrolujte miestne predpisy týkajúce sa likvidácie opotrebovaných batérií alebo zavolajte miestny zákaznícky servis o pokynmi na likvidáciu starých a použitých batérií.

Batérie z tohto produktu by sa nemali likvidovať spolu s domovým odpadom. Vždy vložte staré batérie do špeciálnych miest na likvidáciu použitých batérií ktoré sa nachádzajú vo všetkých predajniach, kde si môžete kúpiť batérie.

EU Vyhlásenie o zhode

M SAN grupa d.o.o.. týmto vyhlasuje, že výrobok je v súlade so smernicami:

- Machinery Directive 2006/42/EC
- RED Directive 2014/53/EU
- RoHS Directive 2011/65/EU.



Úplné znenie vyhlásenia o zhode EÚ je k dispozícii na tejto internetovej adrese:

www.msan.hr/dokumentacijaartikala